

Investitor:

GRAD HVAR
Ulica Milana Kukurina 2
21450 Hvar

OIB: 01250166084

ZOP: HVAR_E3/19

Oznaka projekta: TD 05/2019

A

Mapa 1/6:

Razina i vrsta
projekta:

GLAVNI ARHITEKTONSKI PROJEKT - vodeća mapa

Građevina:

**RECIKLAŽNO DVORIŠTE I SORTIRNICA Grad Hvar
- ETAPA 3-Hala za izdvojene komponente otpada**

Lokacija:

Dio k.č. 896, 4551/2, 845/2, 4573/3 i 1171/3; k.o. Hvar

Glavni projektant: Danijela Blažević, dipl.ing.arh.

Projektant: Danijela Blažević, dipl.ing.arh.

Ovlašteni inženjer
geodezije: Petar Garmaz, dipl.ing.geod.

Ovlaštena osoba za
izradu elaborata
zaštite od požara: Martina Gajdek, dipl.ing.arh.

Suradnici: Martina Cvjetičanin, dipl.ing.građ.
Tea Polak, mag.ing.aedif
Jurica Sakmardi, mag.ing.aedif.
Matea Marić, mag.ing.aedif.
Igor Horvat, dipl.ing.građ.
mr.sc. Denis Stjepan Vedrına, dipl.kem.ing

Mjesto i datum izrade:

Zagreb, prosinac 2019.
_ispravak 1_listopad 2021.

Izvršna direktorica:

Dragica Pašović

POPIS MAPA GLAVNOG PROJEKTA

Mapa		Naziv projekta	Oznaka projekta	Projektant
1.	A	Arhitektonski projekt - vodeća mapa	TD 05/2019	Danijela Blažević, dipl.ing.arh.
2.	G-K	Građevinski projekt - konstrukcija	TD 05/2019	Dragica Pašović, dipl.ing.građ.
3.	G-P	Građevinski projekt - prometno manipulativne površine	TD 05/2019	Dragica Pašović, dipl.ing.građ.
4.	G-ViK	Građevinski projekt - vodoopskrba i odvodnja	TD 05/2019	Dragica Pašović, dipl.ing.građ.
5.	E	Elektrotehnički projekt	BRAM 704/2019	Ine Krstić, dipl.ing.el.
6.	E2	Elektrotehnički projekt - vatrodjavanja	BRAM 1213/2019	Ine Krstić, dipl.ing.el.

POPIS ELABORATA

- Geodetski elaborat
- Elaborat zaštite od požara
- Elaborat zaštite na radu

SADRŽAJ

OPĆI DIO

- Izvadak iz sudskog registra
- Rješenje komore - glavni projektant
- Rješenje komore – projektant
- Izjava glavnog projektanta
- Izjava projektanta
- Lokacijska dozvola i posebni uvjeti
- Imenovanje koordinatora I
- Iskaz procijenjenih troškova građenja

TEHNIČKI DIO

1. Zajednički tehnički opis
2. Tehnički opis
3. Iskaz procijenjenih troškova građenja
4. Temeljni zahtjevi
5. Program kontrole i osiguranja kvalitete
6. Zbrinjavanje građevnog otpada
7. Nacrti

O P Ć I D I O

REPUBLIKA HRVATSKA
VRŠITELJ DUŽNOSTI JAVNOG BILJEŽNIKA
Marina Markioli
Zagreb, Nehajska 22

IZVADAK IZ SUDSKOG REGISTRA

SUBJEKT UPISA

MBS:

070052503

OIB:

60793646418

EUID:

HRSR.070052503

TVRTKA:

3 HIDROPLAN d.o.o. za izgradnju i konzalting

3 HIDROPLAN d.o.o.

SJEDIŠTE/ADRESA:

10 Zagreb (Grad Zagreb)
Horvaćanska cesta 17 A

PRAVNI OBLIK:

1 društvo s ograničenom odgovornošću

PREDMET POSLOVANJA:

- 1 * - Izgradnja i upravljanje deponijima
- 1 * - Postupanje s otpadom u skladu sa Zakonom o otpadu (skupljanje, skladištenje, obrađivanje, odlaganje otpada)
- 1 * - Skupljanje i odvoz komunalnog otpada na uređena odlagališta
- 1 * - Odlaganje komunalnog otpada
- 1 45.5 - Iznajmljivanje strojeva i opreme za izgradnju ili rušenje, s rukovateljem
- 1 71.32.0 - Iznajmljivanje strojeva i opreme za građevinarstvo i inženjerstvo
- 1 * - Izrada nacрта (projektiranje) objekata za skladištenje, obrađivanje i odlaganje otpada, nadzor nad gradnjom, inženjerstvo, upravljanje projektima i tehničke djelatnosti vezane za djelatnost postupanja s otpadom
- 1 * - Kontrola kvalitete izvođenja i izvedenih radova i usluga kontrole izgradnje deponija.
- 3 61.2 - Prijevoz unutrašnjim vodenim putovima
- 3 63.11.2 - Prekrcaj tereta u riječnim lukama (pristaništima)
- 3 63.12 - Skladištenje robe
- 6 * - građenje, projektiranje i nadzor nad gradnjom
- 6 * - stručni poslovi zaštite okoliša
- 11 * - energetska certificiranje, energetski pregled zgrade i redoviti pregled sustava grijanja i sustava hlađenja ili klimatizacije u zgradi

OSNIVAČI/ČLANOVI DRUŠTVA:

13 Goran Petković, OIB: 29504402300
Zagreb, Vrbik 20

REPUBLIKA HRVATSKA
VRŠITELJ DUŽNOSTI JAVNOG BILJEŽNIKA
Marina Markioli
Zagreb, Nehajnska 22



IZVADAK IZ SUDSKOG REGISTRA

SUBJEKT UPISA

OSNIVAČI/ČLANOVI DRUŠTVA:

13 - jedini član d.o.o.

OSOBE OVLAŠTENE ZA ZASTUPANJE:

10 Nada Puntar, OIB: 45250356487
Strmec, Platana 20
6 - prokurist

13 Goran Petković, OIB: 29504402300
Zagreb, Vrbik 20

13 - direktor

13 - zastupa društvo pojedinačno i samostalno od dana
4.07.2017.godine

TEMELJNI KAPITAL:

10 20.000,00 kuna

PRAVNI ODNOSI:

Osnivački akt:

- 1 Izjava o osnivanju društva od 11.11.1998.g.
- 2 Odlukom jedinog člana društva od 30.07.2001. g. izmijenjena Izjava o osnivanju od 11.11.1998. g. u čl. 2. st. 3., čl. 4. st. 2., čl. 11. tj. odredbe o članovima društva i čl. 9. tj. odredba o broju članova uprave, a sve kako stoji u novom pročišćenom tekstu Izjave o osnivanju od 30.07.2001. g.
- 3 Odlukom jedinog člana društva od 15.01.2003. g. izmijenjena Izjava o osnivanju od 01.08.2001. g. u čl. 2. koji se odnosi na tvrtku, čl. 3. koji se odnosi na predmet poslovanja, čl. 4. st. 2. koji se odnosi na temeljni kapital, čl. 9. koji se odnosi na članove uprave i čl. 11. koji se odnosi na Skupštinu društva i donijet je pročišćeni tekst Izjave o osnivanju od 15.01.2003. g.
- 4 Na temelju Odluke jedinog člana društva od 15.12.2003.god. o izmjeni osnivačkog akta, koja odluka je donesena u skladu sa Ugovorom o prijenosu poslovnog udjela od 04.02.2003.god. kojim dosadašnji jedini član prenosi cjelokupan poslovni udio u društvu na novog jedinog člana donosi se u formi javno bilježničkog akta novi pročišćeni tekst Izjave o osnivanju dana 15.12.2003.god. Na dan upisa novog akta u sudski registar prestaje važiti Izjava o osnivanju od 15.01.2003.godine.
- 6 Odlukom jedinog člana društva od dana 06.12.2004. godine izmijenjena je Izjava o osnivanju društva od dana 16.12.2003. godine u čl.3., dopunom predmeta poslovanja društva, te je izdan pročišćeni tekst Izjave o osnivanju u oblik javnobilježničkog akta.
- 10 Odlukom člana društva od 04.03.2014. godine izmijenjena je Izjava o osnivanju u nazivu, u čl. 2. odredbe o poslovnoj adresi, u čl. 4. odredbe o temeljnom kapitalu i u čl. 9. odredbe o upravi, poboljšanjem teksta u čl. 1. i 3., brisanjem čl. 15., 18., 19. i 20. kao suvišnih, dodavanjem odredbi o poslovnoj tajni i troškovima promjena u društvu te zamijenjena potpuno novim tekstom Izjave od 04.03.2014. godine koji je dostavljen sudu i uložen u zbirku isprava.
- 11 Odlukom člana društva od 28.12.2016. godine izmijenjena je Izjava u čl. 3. odredbe o članu društva i u čl. 4. odredbe o predmetu poslovanja, brisanjem čl. 16. kao suvišnog, te zbog toga



REPUBLIKA HRVATSKA
VRŠITELJ DUŽNOSTI JAVNOG BILJEŽNIKA
Marina Markioli
Zagreb, Nehajska 22

IZVADAK IZ SUDSKOG REGISTRA

SUBJEKT UPISA

PRAVNI ODNOSI:

Osnivački akt:

prenumeracijom čl. 17. do 20. u čl. 16. do 19. Potpuni tekst
Izjave od 28.12.2016. godine dostavljen sudu i uložen u zbirku
isprava.

Promjene temeljnog kapitala:

- 10 Odlukom člana društva od 04.03.2014. godine povećan je temeljni kapital sa svote od 18.500,00 kn za svotu 1.500,00 kn unijetu u novcu u cijelosti, na svotu od 20.000,00 kn.

OSTALI PODACI:

- 2 Ugovorom o prijenosu poslovnog udjela od 30.07.2001. g. dosadašnji član društva HIS d.o.o. Varaždin prenio je u cijelosti svoj poslovni udio od 100% na novog člana društva Slavka Hrženjak, koji time postaje jedini član društva.
- 3 Ugovorom o prijenosu poslovnog udjela od 15.01.2003. g. član društva Slavko Hrženjak prenosi cijeli svoj poslovni udio na novog člana društva Alfreda Bernt, koji time postaje jedini član društva sa 100% poslovnog udjela u temeljnom kapitalu društva.

FINANCIJSKA IZVJEŠĆA:

Predano God. Za razdoblje Vrsta izvještaja
eu 18.06.19 2018 01.01.18 - 31.12.18 GFI-POD izvještaj

Upise u glavnu knjigu proveli su:

RBU Tt	Datum	Naziv suda
0001 Tt-98/578-2	30.11.1998	Trgovački sud u Varaždinu
0002 Tt-01/714-2	17.09.2001	Trgovački sud u Varaždinu
0003 Tt-03/119-2	23.01.2003	Trgovački sud u Varaždinu
0004 Tt-03/11540-5	30.01.2004	Trgovački sud u Zagrebu
0005 Tt-03/11540-10	28.05.2004	Trgovački sud u Zagrebu
0006 Tt-04/11183-5	17.01.2005	Trgovački sud u Zagrebu
0007 Tt-03/11540-13	21.01.2005	Trgovački sud u Zagrebu
0008 Tt-05/8125-2	16.09.2005	Trgovački sud u Zagrebu
0009 Tt-06/12066-2	24.11.2006	Trgovački sud u Zagrebu
0010 Tt-14/6624-2	24.03.2014	Trgovački sud u Zagrebu
0011 Tt-16/46989-2	16.01.2017	Trgovački sud u Zagrebu
0012 Tt-16/46989-3	23.01.2017	Trgovački sud u Zagrebu
0013 Tt-17/27931-2	18.07.2017	Trgovački sud u Zagrebu
eu /	06.05.2009	elektronički upis
eu /	26.05.2010	elektronički upis
eu /	16.06.2011	elektronički upis
eu /	28.06.2012	elektronički upis
eu /	19.06.2013	elektronički upis
eu /	12.06.2014	elektronički upis

REPUBLIKA HRVATSKA
VRŠITELJ DUŽNOSTI JAVNOG BILJEŽNIKA
Marina Markioli
Zagreb, Nehajska 22

IZVADAK IZ SUDSKOG REGISTRA

SUBJEKT UPISA

Upise u glavnu knjigu proveli su:

RBU Tt	Datum	Naziv suda
eu /	16.06.2015	elektronički upis
eu /	16.06.2016	elektronički upis
eu /	23.06.2017	elektronički upis
eu /	11.06.2018	elektronički upis
eu /	18.06.2019	elektronički upis

Pristojba: 10,00kn

Nagrada: 20,00kn

Broj: OV-2251/2019

VRŠITELJ DUŽNOSTI JAVNOG BILJEŽNIKA
Marina Markioli
Zagreb, Nehajska 22





REPUBLIKA HRVATSKA

HRVATSKA KOMORA ARHITEKATA

Klasa: UP/I-350-07/10-01/ 3641
Urbroj: 505-10-1
Zagreb, 06. srpnja 2010. godine

Na temelju članka 96.st.4. i članka 103.st.2. Zakona o arhitektonskim i inženjerskim poslovima i djelatnostima u prostornom uređenju i gradnji («Narodne novine» br. 152/08) te članka 8.st.1. Statuta Hrvatske komore arhitekata ("Narodne novine", br. 64/09), Odbor za upis Hrvatske komore arhitekata u sastavu Tomislav Ćurković, ovl.arh., predsjednik Hrvatske komore arhitekata i Željka Jurković, ovl.arh., Zoran Boševski, ovl.arh., Vladimir Kasun, ovl.arh., i Igor Rožić, ovl.arh., članovi Odbora za upis, rješavajući po Zahtjevu za upis **DANIJELA BLAŽEVIĆ**, dipl.ing.arh., ZAGREB, KAČIĆEVA 12A, donosi

RJEŠENJE

1. U **Imenik ovlaštenih arhitekata** upisuje se **DANIJELA BLAŽEVIĆ**, dipl.ing.arh., ZAGREB, u stručni smjer za: **ovlaštena arhitektica** pod rednim brojem **3641**, s danom upisa **01.07.2010.** godine.
2. Upisom u **Imenik ovlaštenih arhitekata**, **DANIJELA BLAŽEVIĆ**, dipl.ing.arh., stječe pravo na uporabu strukovnog naziva "**ovlaštena arhitektica**" i pravo na obavljanje stručnih poslova temeljem članka 56., 58., 62., 63. i 64. Zakona o arhitektonskim i inženjerskim poslovima i djelatnostima u prostornom uređenju i gradnji, te članka 24.st.1.alineja 1. Statuta Hrvatske komore arhitekata, te ostala prava i dužnosti sukladno zakonu, aktima Komore, posebnim zakonima i propisima donesenim temeljem tih zakona.
3. Ovlašteni arhitekt poslove iz točke 2. izreke ovoga Rješenja dužan je obavljati stvarno i stalno, te sukladno temeljnim načelima i pravilima struke koje treba poštivati ovlašteni arhitekt.
4. Ovlaštenom arhitektu Hrvatska komora arhitekata izdaje "**arhitektonsku iskaznicu**" i "**pečat**", koji su trajno vlasništvo Komore.
5. Ovlašteni arhitekt dobiva putem Hrvatske komore arhitekata Potvrdu o polici osiguranja od profesionalne odgovornosti kod odabranog osiguravatelja. Polica se izdaje za razdoblje od godinu dana i obnavlja se svake godine. Premija osiguranja plaća se sa članarinom, odnosno uračunava se u iznos članarine.
6. Ovlašteni arhitekt dužan je plaćati Hrvatskoj komori arhitekata članarinu i ostala davanja koja utvrde tijela Komore, osim u slučaju mirovanja članstva i privremenog prekida obavljanja strukovne djelatnosti, a pri prestanku članstva podmiriti sve dospjele financijske obveze prema Komori.

Obrazloženje

DANIJELA BLAŽEVIĆ, dipl.ing.arh., podnijela je dana 29.06.2010. godine zahtjev za upis u Imenik ovlaštenih arhitekata Hrvatske komore arhitekata.

Odbor za upis Hrvatske komore arhitekata proveo je na sjednici održanoj 01.07.2010. godine postupak razmatranja dostavljenog potpunog zahtjeva imenovane, te je temeljem članka 96.st.4. i članka 103.st.2. Zakona o arhitektonskim i inženjerskim poslovima i djelatnostima u prostornom uređenju i gradnji, te članka 8.st.1. Statuta Hrvatske komore arhitekata donio rješenje kojim se zahtjev usvaja.

Ovlašteni arhitekt stekao je pravo na uporabu strukovnog naziva «ovlašteni arhitekt», te pravo na obavljanje stručnih poslova temeljem članaka 56., 58., 62., 63. i 64. Zakona o arhitektonskim i inženjerskim poslovima i djelatnostima u prostornom uređenju i gradnji, te članka 24.st.1.alineja 1. Statuta Hrvatske komore arhitekata, te ostala prava i dužnosti sukladno zakonu, aktima Komore, posebnim zakonima i propisima donesenim temeljem tih zakona, upisom u Imenik ovlaštenih arhitekata Hrvatske komore arhitekata, i to pravo mu traje dok traje polica osiguranja od profesionalne odgovornosti, odnosno do izricanja stegovne kazne iz članka 120.st.1.alineja 2. i 3. Zakona o arhitektonskim i inženjerskim poslovima i djelatnostima u prostornom uređenju i gradnji, u vezi sa člankom 74.st.1. Statuta Hrvatske komore arhitekata.

Ovlašteni arhitekt, osim u slučaju mirovanja članstva, dobiva putem Hrvatske komore arhitekata Potvrdu o polici osiguranja od profesionalne odgovornosti kod odabranog osiguravatelja. Polica se izdaje za razdoblje od godinu dana i obnavlja se svake godine, sukladno članku 10.st.2. Statuta Hrvatske komore arhitekata. Premija osiguranja plaća se sa članarinom, odnosno uračunava se u članarinu, sukladno članku 10.st.3. Statuta Hrvatske komore arhitekata.

Upisom u Imenik ovlaštenih arhitekata imenovana je stekla pravo na "pečat" i "arhitektonsku iskaznicu" koje joj izdaje Hrvatska komora arhitekata, a koji su trajno vlasništvo Komore temeljem članka 9. st.1 Statuta Hrvatske komore arhitekata.

Sva prethodno navedena prava obvezuju ovlaštenog arhitekata na redovno i uredno plaćanje članarine u skladu s člankom 27. Statuta Hrvatske komore arhitekata.

Ovlašteni arhitekt dužan je obavljati poslove projektiranja i/ili stručnog nadzora građenja samostalno u vlastitom uredu, zajedničkom uredu, projektantskom društvu ili drugoj pravnoj osobi registriranoj za tu djelatnost temeljem članka 19.st.1. Zakona o arhitektonskim i inženjerskim poslovima i djelatnostima u prostornom uređenju i gradnji.

Ovlašteni arhitekt dužan je u obavljanju poslova projektiranja i/ili stručnog nadzora građenja poštivati odredbe Zakona o arhitektonskim i inženjerskim poslovima i djelatnostima u prostornom uređenju i gradnji, Zakona o prostornom uređenju i gradnji i posebnih zakona, te osigurati da obavljanje poslova projektiranja i/ili stručnog nadzora bude u skladu s načelima i pravilima struke, koja treba poštivati ovlašteni arhitekt.

Na temelju svega prethodno navedenog, riješeno je kao u izreci ovoga Rješenja.

Pouka o pravnom lijeku

Protiv ovog Rješenja žalba nije dopuštena, ali se može pokrenuti upravni spor podnošenjem tužbe Upravnom sudu Republike Hrvatske, u roku od 30 dana od primitka ovog Rješenja.

Dostaviti:

1. DANIJELA BLAŽEVIĆ, 10000 ZAGREB, KAČIČEVA 12A
2. U Zbirku isprava Komore



Predsjednik Hrvatske komore arhitekata
TOMISLAV ĐURKOVIĆ, ovl.arh.

Izjava br.: 63/19-GP

Zagreb, listopad 2020.

INVESTITOR: GRAD HVAR
Ulica Milana Kukurina 2
21450 Hvar
OIB: 01250166084

GRAĐEVINA: **RECIKLAŽNO DVORIŠTE I SORTIRNICA – Grad Hvar**
Dio k.č. 896, 4551/2, 845/2, 4573/3 i 1171/3; k.o. Hvar
ETAPA 3 - Hala za izdvojene komponente otpada

RAZINA I VRSTA PROJEKTA: GLAVNI PROJEKT

ZAJEDNIČKA OZNAKA PROJEKTA: HVAR_E3/19

Temeljem članka 70., stavka 1, točke 1. Zakona o gradnji (NN 153/13, 20/17, 39/19 i 125/19) daje se

I Z J A V A

da je glavni projekt izrađen **u skladu s Lokacijskom dozvolom:**

- Lokacijska dozvola, klasa: UP/I-350-05/18-01/000005, urbroj: 238/1-11-01/05-18-0003, izdana od RH, Splitsko-dalmatinska županija, Upravni odjel za graditeljstvo i prostorno uređenje, Ispostava Hvar, 28.09.2018., Hvar.
- Rješenje o izmjeni i dopuni lokacijske dozvole, klasa: UP/I-350-05/20-01/000010, urbroj: 2181/1-11-00-01/12-20-0003, izdana od RH, Splitsko-dalmatinska županija, Upravni odjel za graditeljstvo i prostorno uređenje, Ispostava Hvar, 29.10.2020., Hvar.

i drugim pravilima i propisima u skladu s kojima mora biti izrađen, zatim da je izrađen **u skladu sa svim uvjetima javnopravnih tijela** koji su dio Lokacijske dozvole, te da je glavni projekt **cjelovit i međusobno usklađen.**



DANIJELA BLAŽEVIĆ
dipl.ing.arh.
OVLAŠTENA ARHITEKTICA
A 3641

Glavni projektant:

Danijela Blažević, dipl.ing.arh.



Društvo je upisano u sudski registar Trgovačkog suda u Zagrebu pod brojem MBS: 070052503. Transakcijski račun za redovno poslovanje društva vodi se kod Raiffeisenbank Austria d.d. , broj HR9524840081101596987. Temeljni kapital društva iznosi 20.000,00 kn i uplaćen je u cijelosti. Goran Petković, uprava.



Izjava br.: 62/19-A

Zagreb, listopad 2020.

INVESTITOR: GRAD HVAR
Ulica Milana Kukurina 2
21450 Hvar
OIB: 01250166084

GRAĐEVINA: **RECIKLAŽNO DVORIŠTE I SORTIRNICA – Grad Hvar**
Dio k.č. 896, 4551/2, 845/2, 4573/3 i 1171/3; k.o. Hvar
ETAPA 3 - Hala za izdvojene komponente otpada

RAZINA I VRSTA PROJEKTA: GLAVNI ARHITEKTONSKI PROJEKT

ZAJEDNIČKA OZNAKA PROJEKTA: HVAR_E3/19

OZNAKA PROJEKTA: 05/2019

Temeljem članka 70., stavka 1, točke 1. Zakona o gradnji (NN 153/13, 20/17, 39/19 i 125/19) daje se

I Z J A V A

da je glavni arhitektonski projekt izrađen **u skladu s Lokacijskom dozvolom:**

- Lokacijska dozvola, klasa: UP/I-350-05/18-01/000005, urbroj: 238/1-11-01/05-18-0003, izdana od RH, Splitsko-dalmatinska županija, Upravni odjel za graditeljstvo i prostorno uređenje, Ispostava Hvar, 28.09.2018., Hvar.
- Rješenje o izmjeni i dopuni lokacijske dozvole, klasa: UP/I-350-05/20-01/000010, urbroj: 2181/1-11-00-01/12-20-0003, izdana od RH, Splitsko-dalmatinska županija, Upravni odjel za graditeljstvo i prostorno uređenje, Ispostava Hvar, 29.10.2020., Hvar.

i drugim pravilima i propisima u skladu s kojima mora biti izrađen, zatim da je izrađen **u skladu sa svim uvjetima javnopravnih tijela** koji su dio Lokacijske dozvole.



DANIJELA BLAŽEVIĆ
dipl.ing.arh.
OVLAŠTENARHITEKTICA
A 3841

Projektant:

Danijela Blažević, dipl.ing.arh.



Društvo je upisano u sudski registar Trgovačkog suda u Zagrebu pod brojem MBS: 070052503. Transakcijski račun za redovno poslovanje društva vodi se kod Raiffeisenbank Austria d.d. , broj HR9524840081101596987. Temeljni kapital društva iznosi 20.000,00 kn i uplaćen je u cijelosti. Goran Petković, uprava.





REPUBLIKA HRVATSKA
Splitsko-dalmatinska županija
Upravni odjel za graditeljstvo i prostorno uređenje
Ispostava Hvar

KLASA: UP/I-350-05/18-01/000005
URBROJ: 2181/1-11-01/05-18-0003
Hvar, 28.09.2018.

GRAD HVAR

Primijeno: 01. 10. 2018.		
Klasifikacijska ozn. ka:	Ustrojstvena jedinica	
350-01/17-01/51	2128/01-03	
Uredžbeni broj	Prilozi	Izjava
2181/1-11-01/05-18-12		

Splitsko-dalmatinska županija, Upravni odjel za graditeljstvo i prostorno uređenje, Ispostava Hvar, rješavajući po zahtjevu koji je podnio GRAD HVAR, HR-21450 Hvar, Ulica Milana Kukurina 2, OIB 01250166084, na temelju članka 115. stavka 1. Zakona o prostornom uređenju ("Narodne novine" broj 153/13. i 65/17.) izdaje

LOKACIJSKU DOZVOLU

I. Lokacijska dozvola se izdaje za planirani zahvat u prostoru:

- gospodarske namjene, pretežito djelatnost gospodarenjem otpadom-reciklažno dvorište, sortirnica i hala za izdvojene komponente otpada, 2. skupina,

obuhvat zahvata i buduća građevna čestica je na dijelu katastarskih čestica 896, 4551/2, 845/2, 4573/3 i 1171/3 sve k.o Hvar i zauzima ukupnu površinu od 13.433 m²,

te se određuju lokacijski uvjeti definirani priloženom projektnom dokumentacijom koja je sastavni dio lokacijske dozvole i to:

1. Mapa 1 : Idejni projekt (arhitektonski i građevinski projekt) oznake: TD 05/2017, Zagreb od svibnja 2018. god., ovlaštenu projektant Danijela Blažević, dipl.ing.arh., broj ovlaštenja A 3641 i ovlaštenu projektant Dragica Pašović, dipl.ing.građ., broj ovlaštenja G 1057, izrađen od tvrtke HIDROPLAN d.o.o., HR-10000 Zagreb, Horvaćanska cesta 17a., (OIB : 60793646418)
2. Geodetski situacijski nacrt, oznake 09/2018, Omiš, 02.05.2018.god., ovlaštenog geodeta Petar Garmaza, dipl.ing.geod., broj ovlaštenja Geo 887, izrađen od Ureda ovlaštenog inženjera geodezije VI. Petar Garmaz, dipl.ing.geod., HR-21310 Omiš, Ribarska 2., (OIB : 46033841303)

II. Na predmetnu projektnu dokumentaciju utvrđeni su propisani posebni uvjeti javnopravnih tijela :

- Ministarstvo zdravstva, Uprava za sanitarnu inspekciju, Sektor županijske sanitarne inspekcije, Služba za južnu Dalmaciju, Ispostava Hvar, Sanitarno – tehnički uvjeti i uvjeti zaštite od buke, KLASA : 540-02/17-30/2278, URBROJ : 534-07-4-6-3/1-17-2 u Hvaru od 19.10.2017.god.

- Hrvatske vode, VGO za slivove južnog Jadrana-Vodopravni uvjeti,
KLASA: UP/I-325-01/17-07/0004134, URBROJ : 374-24-3-17-4, od 19.09.2017.god.
- Hvarski vodovod, Posebni uvjeti priključenja, Broj: 526/2017 u Jelsi od 01.09.2017.g.,
- Hrvatska regulatorna agencija za mrežne djelatnosti – Posebni uvjeti,
KLASA: 361-03/17-01/5619, URBROJ : 376-10-17-2 u Zagrebu od 29.08.2017.god.
- Hrvatske šume d.o.o., HR-10000 Zagreb, Ulica kneza Branimira 1, Posebni uvjeti,
Ur.broj: DIR-07/MI-17-4827/03, Zagreb od 21.rujna 2017.god.
- Splitsko-dalmatinska županija, Županijska uprava za ceste-Split, Posebni uvjeti,
Klasa: 340-09/17-04/0101, Urbroj: 2181-164-200/09-17-0002, Split, 25.travnja2017.god.
- Splitsko-dalmatinska županija, Županijska uprava za ceste –Split, Posebni uvjeti,
Klasa: 340-09/17-04/0193, Urbroj: 2181-144-200/25-17-0002, Split, 21.08.2017.g.
- Ministarstvo unutarnjih poslova, Policijska uprava Splitsko-dalmatinska, Sektor upravnih i inspeksijskih poslova - Posebni uvjeti gradnje, Broj: 511-12-21-10405/2-2017-Z.S., Split, 01.09.2017.god.
- HEP, Operator distribucijskog sustava d.o.o., Elektrodalmacija Split, HR-21000 Split, Poljička cesta 73.-Prethodnu elektroenergetsku suglasnost Broj: 401310-170248-001111,
Ur.broj: 401300417/16818/17MS, 29.11.2017.god.
- HEP, Operator distribucijskog sustava d.o.o., Elektrodalmacija Split, HR-21000 Split, Poljička cesta 73. - Predugovor o priključenju Broj: 401310-170248-00110194, 29.11.2017.god.
- Rješenje Splitsko-dalmatinske županije, Upravni odjel za komunalne poslove, komunalnu infrastrukturu i zaštitu okoliša KLASA : UP/I-351-04/17-01/0054, URBROJ: 2181/1-10/07-17-0001, Split, 17.10.2017.god.
- Rješenje o ispravci pogreške u rješenju, Splitsko-dalmatinske županije, Upravni odjel za komunalne poslove, komunalnu infrastrukturu i zaštitu okoliša KLASA : UP/I-351-04/17-01/0054, URBROJ: 2181/1-10/07-17-0003, Split, 28.09.2017.god.
- Splitsko-dalmatinska županija, Upravni odjel za komunalne poslove, komunalnu infrastrukturu i zaštitu okoliša-Posebni uvjeti, KLASA: 351-01/17-01/0752, URBROJ:2181/1-10/07-17-0004, Split, 28.09.2018.god.

III. Ova lokacijska dozvola važi dvije godine od dana njene pravomoćnosti. U tom roku potrebno je podneti zahtjev za izdavanje akta za građenje.

IV. Na temelju ove lokacijske dozvole ne može se započeti sa građenjem, već je potrebno ishoditi akt za građenje prema odredbama Zakona o gradnji.

OBRAZLOŽENJE

Podnositelj, GRAD HVAR , HR-21450 Hvar, Ulica Milana Kukurina 2, OIB 01250166084, je zatražio podneskom zaprimljenim dana 18.07.2018. godine izdavanje lokacijske dozvole za:

- zahvat u prostoru gospodarske namjene, pretežita djelatnost gospodarenjem otpadom-reciklažno dvorište, sortirnica i hala za izdvojene komponente otpada, 2. skupina,

obuhvat zahvata i buduća građevna čestica je na dijelu katastarskih čestica 896, 4551/2, 845/2, 4573/3 i 1171/3 sve k.o Hvar i zauzima ukupnu površinu od 13.433 m², ukupna GBP=1.610,5 m², kig=0,12, kis=0,12, što je manje od dopuštenog 0,35.

Predložena zelena površina iznosi 6.900,00 m²=51,3% što je više od potrebnih 25% površine čestice.

Za predloženi zahvat u prostoru predviđa se izgradnja etapno (prikazano u nacrtu br.3. u mj :1:1000 koji je sastavni dio idejnog projekta)

- Etapa 1: Reciklažno dvorište (i transformatorska stanica 250 kVA)
- ETAPA 2 : Sortirnica
- ETAPA 3 : Hala za izdvojene komponente otpada

Sve etape detaljno su opisane u idejnom projektu (arhitektonski i građevinski projekt) oznake: TD 05/2017, Zagreb od svibnja 2018. god., izrađen od tvrtke HIDROPLAN d.o.o., HR-10000 Zagreb, Horvaćanska cesta 17a., (OIB : 60793646418), koji je sastavni dio ove lokacijske dozvole.

U spis je priložena zakonom propisana dokumentacija i to:

a) priložena su tri primjerka idejnog projekta iz točke I. izreke lokacijske dozvole.

b) priložena je propisana izjava projektanta da je idejni projekt izrađen

- Izjava projektanta o usklađenosti projekta s prostornim planom i drugim propisima, oznake TD 05/2017, Zagreb od lipnja 2018. god., ovlaštenu projektant Danijela Blažević, dipl.ing.arh., broj ovlaštenja A 3641, izrađen od tvrtke HIDROPLAN d.o.o., HR-10000, Zagreb, Horvaćanska cesta 17a., (OIB : 60793646418)
- Izjava projektanta o usklađenosti projekta s prostornim planom i drugim propisima, oznake TD 05/2017, Zagreb od svibnja 2018. god., ovlaštenu projektant Dragica Pašović, dipl.ing.građ., broj ovlaštenja G 1057, izrađen od tvrtke HIDROPLAN d.o.o., HR-10000 Zagreb, Horvaćanska cesta 17a., (OIB : 60793646418)

c) utvrđeni su propisani posebni uvjeti javnopravnih tijela

Zahtjev je osnovan.

U postupku izdavanja lokacijske dozvole utvrđeno je sljedeće:

- a) u spis je priložena zakonom propisana dokumentacija,
- b) utvrđeni su propisani posebni uvjeti javnopravnih tijela,
- c) uvidom u idejni projekt iz točke I. izreke ove dozvole, izrađenom po ovlaštenim osobama, utvrđeno je da je taj projekt izrađen u skladu sa odredbama sljedeće prostorno planske dokumentacije:

Predmetna čestica nalazi se u obuhvatu gore navedenog plana i to:

- prema kartografskom prikazu 4.1. „ Građevinska područja – područja za poljoprivredna gospodarstva “, u zoni - K3 – komunalno – servisna, gospodarske namjene, neizgrađeno građevinsko područje za koju Odlukom Grada Hvara (Sl.glasnik Grada Hvara 3/17) nije potrebna izrada urbanističkog plana, te su provedbene odredbe za tu zonu dane čl. 44. i čl.46. Prostorni plan uređenja Grada Hvara (Sl. glasnik Grada Hvara broj: 2/07, 9/10 i 5/16)

Kartografski prikazi iz prostornog plana sa legendom i sastavnicom prileže spisu.

Pregledom dokumentacije utvrđeno je da je ista u pogledu lokacijskih uvjeta u skladu s člankom i to čl. 44. i čl.46. Prostornog plana uređenja Grada Hvara (Sl. glasnik Grada Hvara broj: 2/07, 9/10.i 5/16).

- d) idejni projekt izradila je ovlaštena osoba, propisano je označen, te je izrađen na način da je onemogućena promjena njegova sadržaja odnosno zamjena njegovih dijelova,
- e) nije utvrđena obaveza izrade urbanističkog plana za zonu K3-komunalno-servisna,
- f) strankama u postupku Grad Hvar, Milana Kukurina 2., HR-21450 Hvar, Republika Hrvatska, Ministarstvo državne imovine, Dežmanova 10., HR-10000 Zagreb, Dulčić Ante Antun pok. Mate, Lašćinska 31., HR-10000 Zagreb, Stipanov Ivan sin Ivana, A. Starčevića 8., HR-23000 Zadar, Bračanović Marija, Ivana Buzolića 19., HR-21450 Hvar, Kovačević Katica, Hvar, HR-21450 Hvar, omogućeno je osobnim pozivom da izvrše uvid u spis predmeta, te se na poziv stranka nisu odazvale, stoga se smatra da je navedenim strankama pružena mogućnost uvida, tj. da nema primjedbi na idejni projekt izrađen od tvrtke HIDROPLAN d.o.o., HR-10000 Zagreb, Horvaćanska cesta 17a., (OIB : 60793646418) oznake TD 05/2017, Zagreb od svibnja 2018. god., po ovlaštenom projektantu Danijeli Blažević, dipl.ing.arh., broj ovlaštenja A 3641 i ovlaštenom projektantu Dragici Pašović, dipl.ing.građ., broj ovlaštenja G 1057,

Slijedom iznesenoga postupalo se prema odredbi članka 146. Zakona o prostornom uređenju, te je odlučeno kao u izreci.

Upravna pristojba za izdavanje ove lokacijske dozvole plaćena je u iznosu 0,00 kuna na račun broj HR3023300031800017008 prema tarifnom broju 50. Uredbe o tarifi upravnih pristojbi ("Narodne novine" broj 8/17. i 37/17.).

Oslobođeno od plaćanja upravne pristojbe prema članku 9. Zakona o upravnim pristojbama ("Narodne novine" broj 115/16.).

UPUTA O PRAVNOM LIJEKU:

Protiv ovog rješenja može se izjaviti žalba Ministarstvu graditeljstva i prostornoga uređenja, u roku od 15 dana od dana primitka. Žalba se predaje putem tijela koje je izdalo ovaj akt neposredno u pisanom obliku, usmeno na zapisnik ili se šalje poštom preporučeno. Na žalbu se plaća pristojba u iznosu 35,00 kuna prema tarifnom broju 3. Uredbe o tarifi upravnih pristojbi.

Pripremila :
Maja Gamulin ing. građ.

Maja Gamulin



VODITELJ PODODSJEKA :
Jurica Miličić, mag. iur.

DOSTAVITI:

1. GRAD HVAR , HR-21450 Hvar, Ulica Milana Kukurina 2.
2. Mrežne stranice SDŽ
3. Evidencija, ovdje (dostaviti na oglasnu ploču),
4. U spis, ovdje.

REPUBLIKA HRVATSKA
SPLITSKO-DALMATINSKA ŽUPANIJA
ŽUPANIJSKA UPRAVA ZA CESTE SPLIT

OIB: 65717231356

Split, Ruđera Boškovića 22

Klasa: 340-09/17-04/0193

Urbroj: 2181-164-200/25-17-0002

Split, 21. kolovoza 2017. godine

ŽUPANIJSKA UPRAVA ZA CESTE - SPLIT, na temelju čl. 55. Zakona o cestama („Narodne novine“ br. 84/11, 18/13, 22/13, 54/13, 148/13, 92/14), u svezi čl. 135. Zakona o prostornom uređenju („Narodne novine“ 153/13, 65/17), u svrhu ishođenja lokacijske dozvole za izgradnju reciklažnog dvorišta, sortirnice i kompostane, po zahtjevu „Komunalno Hvar“, Vlade Stošića 7, 21450 Hvar, na kat.čest.zem. 845/3 i 845/1, k.o. Hvar, na javnoj cesti odnosno unutar zaštitnog pojasa ŽC 6252 (Hvar/D116/-Brusje-Stari Grad/D116), dionica 1, lijevo, izdaje sljedeće

POSEBNE UVJETE

U svrhu izrade ishođenja lokacijske dozvole za izgradnju reciklažnog dvorišta, sortirnice i kompostane, na kat.čest.zem. 845/3 i 845/1, k.o. Hvar, na javnoj cesti odnosno unutar zaštitnog pojasa ŽC 6252 (Hvar/D116/-Brusje-Stari Grad/D116).

1. Prihvaća se prijedlog priključka na javnu cestu prikazan u idejnom projektu izrađenom po Dragici Pašović, dipl.ing.građ. i Danijeli Blažević, dipl.ing.arh., „Hidroplan“ d.o.o., Horvaćanska cesta 17a, 10000 Zagreb, oznake TD 05/2017, od srpnja 2017. godine.
2. Glavni projekt mora sadržavati projekt prilaza na javnu cestu koji se mora projektirati i izgraditi sukladno Pravilniku o uvjetima za projektiranje i izgradnju priključaka i prilaza na javnu cestu („Narodne novine“ br. 95/14).
3. Odvodnja oborinskih voda mora biti riješena izvan zemljišnog pojasa javne ceste i na način kojim ne ugrožava javnu cestu i dodatno ne opterećuje postojeći sustav oborinske odvodnje.
4. Zbog korištenja javne ceste ili ometanja prometa javnom cestom za vrijeme izvođenja radova, prije početka izvođenja radova potrebno je izraditi izvedbeni projekt privremene regulacije prometa i osiguranja gradilišta, sukladno Zakonu o cestama („Narodne novine“ br. 84/11, 18/13, 22/13, 54/13, 148/13, 92/14), Zakonu o sigurnosti prometa na cestama („Narodne novine“ br. 67/08, 48/10, 74/11, 80/13, 158/13, 92/14, 64/15) i Pravilniku o prometnim znakovima, opremi i signalizaciji na cestama („Narodne novine“ 33/05, 64/05, 155/05, 14/11, 25/15), a radi osiguranja sigurnog odvijanja prometa tijekom izvođenja radova, vodeći računa o funkcioniranju javnog prometa, gospodarskih subjekata i prometa za postojeće stambene objekte. Sve štete nastale po toj osnovi snosi investitor radova.
5. Predmetnim radovima ne smije se narušiti stabilnost javne ceste i cestovnih objekata niti se smije ugroziti sigurnost sudionika u prometu na javnoj cesti, kao ni narušiti postojeći režim odvodnje površinskih, procjednih i podzemnih voda na javnoj cesti, a za vrijeme izvođenja radova ne smiju se iznositi blato i ostale nečistoće s gradilišta na prometne površine.
6. Radovi u širini zaštitnog pojasa javne ceste, moraju se izvoditi prema propisanim hrvatskim normama i odgovarajućim pravilnicima i Općim tehničkim uvjetima za radove na cestama; Izrada: IGH, Zagreb, Janka Rakuše 1, od prosinca 2001. godine, te sukladno odredbama Zakona o gradnji („Narodne novine“ 153/13), Zakona o cestama („Narodne novine“ br. 84/11, 18/13, 22/13, 54/13, 148/13, 92/14), Zakona o sigurnosti prometa na cestama („Narodne novine“ br. 67/08, 48/10, 74/11, 80/13, 158/13, 92/14, 64/15).
7. Eventualne dodatne štete na javnoj cesti izazvane navedenim radovima, kao i štete prouzročene trećim osobama te sudionicima u prometu, snosi investitor objekta, te ih je dužan sanirati odmah, putem pravne osobe kojoj su povjereni poslovi održavanja javnih cesta, a

javnu cestu dovesti u prvobitno tehnički ispravno stanje i osposobiti za sigurno i neometano odvijanje prometa.

8. Prije početka izvođenja radova, a nakon dobivanja akta o gradnji, uz dostavu izvedbenog projekta privremene regulacije prometa i osiguranja gradilišta za vrijeme izvođenja, mora se zatražiti suglasnost iz čl. 57., Zakona o cestama („Narodne novine“ br. 84/11, 18/13, 22/13, 54/13, 148/13, 92/14).
9. Ako priključak ili prilaz na lokalnu cestu L67212 (Vis/D117/-Češka vila) zbog povećanog prometa ili korištenja za drukčiji promet nego što je bio uzet u obzir prilikom izdavanja suglasnosti za njegovu izgradnju više nije odgovarajući, županijska uprava za ceste rješenjem će zahtijevati prilagođavanje priključka i prilaza izmijenjenim uvjetima (rekonstrukciju), a troškove prilagođavanja priključka, odnosno prilaza snosi ovlaštenik prava građenja ili vlasnik nekretnine koja se spaja na javnu cestu, sukladno članku 52. Zakona o cestama („Narodne novine“ br. 84/11, 18/13, 22/13, 54/13, 148/13, 92/14).

J. Balic

Zg



Dostaviti:

1. „Komunalno Hvar“ d.o.o., Ulica Vlade Stošića 7, 21450 Hvar,
2. Županijske ceste Split d.o.o., Nadcestarija „Otoci“,
3. Služba za građenje županijskih i lokalnih cesta – ovdje,
4. Pismohrana – ovdje.

NAŠ BROJ I ZNAK:

Ur. broj: 401300417/16818/17MS

Datum: 29.11.2017.

VAŠ BROJ I ZNAK:

Na zahtjev gornjeg naslova, a na temelju Zakona o energiji (NN br. 120/12, 14/14 i 102/15), Općih uvjeta za korištenje mreže i opskrbu električnom energijom (NN br. 85/15), Pravilnika o naknadi za priključenje na elektroenergetsku mrežu i za povećanje priključne snage (NN br. 28/06), a u skladu s Mrežnim pravilima elektroenergetskog sustava (NN br. 36/06), HEP-Operator distribucijskog sustava d.o.o., ELEKTRODALMACIJA SPLIT, OIB: 46830600751 (u daljnjem tekstu HEP-ODS) donosi:

PRETHODNU ELEKTROENERGETSKU SUGLASNOST (PEES)**Broj: 401310-170248-0011**

koja se izdaje Kupcu

KOMUNALNO HVAR D.O.O., HVAR, VLADE STOŠIĆA 7, OIB: 85724396887

radi sagledavanja mogućnosti priključenja za građevinu

(vrsta objekta: poslovni, RECIKLAŽNO DVORIŠTE I KOMPOSTANA,)

na lokaciji (adresa, broj katastarske čestice i katastarska općina)

HVAR, STANIŠĆE, k.č.br. 845/3; 845/1, k.o. HVAR

uz sljedeće uvjete:

I. POSEBNI UVJETI ZA LOKACIJU GRAĐEVINE

1. U slučaju neizbježnog premještanja naših nadzemnih i podzemnih vodova, ili križanja odnosno približavanja, dužni ste izraditi poseban elaborat te ga dostaviti u HEP-ODS na suglasnost.
2. Na mjestima izvođenja radova u blizini naših podzemnih elektroenergetskih vodova iskop obaviti ručno, a njihov položaj prethodno utvrditi probnim iskopima u prisustvu predstavnika HEP-ODS.
3. Svi troškovi izmještanja, zaštite i popravka zbog mogućih oštećenja mreže HEP-ODS idu na teret kupca, a posao je dužan naručiti od HEP-ODS. Navedeni troškovi nisu obuhvaćeni Ugovorom o priključenju.

II. STVARANJE TEHNIČKIH UVJETA U MREŽI

- Izmještanje dijela DV 10 kV "odcjep Zastupac" tj. izgradnja KB dionice, sa KB 20(10) kV, tipa NA2XS(F)2Y 12/20 (24) kV 3x(1x185/25RM) koji je ujedno i priključni KB "ulaz-izlaz"

- Izgradnja planirane GTS 20(10)/0,4 kV HVAR-33, 250 kVA,

SN postojenje: 4(3VP+TP)

NN postrojenje: TP+8VP+KOMP+JR

III. TEHNIČKO ENERGETSKI UVJETI

1. Mjesto priključenja građevine na mrežu: KRO
2. Napajanje iz TS: HVAR 33
izvod:
3. Napon priključka: 0.40 kV
4. Opis izvedbe priključka kupca: NN - podzemni
Izgradnja priključnog 1 x KB 1 kV, tipa NA2XY-O 4x150 SM + 1,5RE 0,6/1 (1,2) kV od GTS 20(10)/0,4 kV "HVAR-33" do GRP
5. Priključna snaga: 150,00 kW
6. Faktor snage (cos fi): od 0,95 induktivno do 1
7. Predvidiva godišnja potrošnja električne energije (kWh/god): po potrebi
8. Način korištenja snage i energije: po potrebi
9. Predvidivo vrijeme priključenja:
10. Procijenjeno vrijeme realizacije uvjeta u NN mreži:
11. Mjesto predaje električne energije: SPMO

12. Zaštitu od indirektnog dodira izvesti:

uz obvezatnu izvedbu temeljnog uzemljivača i glavnog izjednačenja potencijala.

13. Vrijednost faktora ukupnog harmonijskog izobličenja (THD) napona uzrokovanog priključenjem kupca na mjestu preuzimanja može iznositi najviše: 2,5 %

14. Način mjerenja, kategorija potrošnje i mjerna oprema za mjerenje potrošnje električne energije:

Rbr.	Šifra MM	Naziv	Snaga (kW)	Broj faza	Kategorija potrošnje	Brojilo	Ostalo
1	2458772	poslovni objekt	150,00	3	NN - poduzetništvo	Brojilo elektroničko kombi univerzalno intervalno 3F/4T	SMT 250/5 A kl. 0,5S

OSO-ograničavalo strujnog opterećenja, SMT-strujni mjerni transformatori, NMT-naponski mjerni transformatori

- Mjernu opremu za mjerenje potrošnje instalirati prema tehničkim uvjetima za obračunsko mjerno mjesto.
- Mjerni ormar s mjernom opremom treba ugraditi na pristupačno mjesto, tako da se svi radovi i očitavanja brojila mogu obaviti bez ulaska u prostorije Kupca. U građevinama s više mjernih mjesta koja nisu grupirana, treba instalaciju pripremiti za lokalno povezivanje brojila i daljinsko očitavanje.
- Instalacije i postrojenje korisnika mreže moraju biti dimenzionirani i izvedeni prema zahtjevima utvrđenim Mrežnim pravilima, kao i prema tehničkim preporukama i normama koje se temelje na načelima određivanja negativnog povratnog djelovanja na mrežu (primjerice: emisija viših harmonijskih komponenti, flikeri, nesimetrije i slično), a sukladno Općim uvjetima za korištenje mreže i opskrbu električnom energijom.
- Ako Kupac koristi agregat koji se uključuje u slučaju prekida napajanja električnom energijom iz mreže dužan je u skladu s tehničkim uvjetima HEP-a br. N.073.01 u glavni razdjelni ormar ugraditi rastavnu napravu za vidno odvajanje dijela električnih instalacija napojenih pomoću uređaja za neprekidno napajanje ili agregata od niskonaponske distribucijske mreže. Rastavna naprava mora biti dostupna djelatnicima HEP-ODS u slučaju potrebe radova, a u cilju osiguranja zaštite od povratnog napona.
- Ukoliko postojeći Kupac izvodi radove na svojoj instalaciji zbog kojih treba skinuti plombe s mjerne opreme obavezan je od HEP-ODS-a zatražiti dopusnicu za rad na obračunskom mjernom mjestu.

IV. EKONOMSKI UVJETI

- Kupac je dužan s HEP-ODS-om zaključiti ugovor o priključenju u kojem će se urediti uvjeti priključenja na distribucijsku mrežu, te odrediti iznos naknade za priključenje i dinamika plaćanja.
- U slučaju kada je za priključenje građevine kupca potrebno ostvariti tehničke uvjete u SN ili VN mreži ugovorne strane zaključuju i predugovor o priključenju kojim se uređuju međusobni odnosi na pripremi stvaranja uvjeta u mreži i priključka za priključenje građevine do uključivo građevinske dozvole, a ugovor o priključenju sklapa se temeljem ove PEES i zahtjeva Kupca.

V. OSTALI UVJETI

- Na temelju ove prethodne elektroenergetske suglasnosti, Kupac ne može ostvariti priključak na elektroenergetski sustav HEP-ODS-a. Prije priključenja Kupac je dužan podnijeti Zahtjev za izdavanje elektroenergetske suglasnosti i sklapanje ugovora o korištenju mreže.
- Nakon sklopljenog Ugovora o korištenju mreže s HEP-ODS-om, Kupac je dužan podnijeti Zahtjev za početak korištenja mreže, uz koji je dužan priložiti sklopljen Ugovor o opskrbi električnom energijom s opskrbljivačem.
- Projektna dokumentacija električne instalacije predmetne građevine mora biti izrađena u skladu s važećim propisima i normama i ovom prethodnom elektroenergetskom suglasnošću. Preporuča se da se navedeni projekt po izradi dostavi na uvid u HEP-ODS radi usuglašavanja projekta priključka s projektom građevine. Izvođenje električnih instalacija Kupac je dužan povjeriti pravnoj ili fizičkoj osobi registriranoj za obavljanje elektroinstalaterske djelatnosti.
- Ova prethodna elektroenergetska suglasnost važi dvije godine od dana izdavanja te prestaje važiti u roku od dvije godine, ako se u tom vremenu ne zaključi ugovor o priključenju, ne izvrše obveze iz ugovora o priključenju i ne podnese zahtjev za izdavanje elektroenergetske suglasnosti i za priključenje.
- Na zahtjev za produženje roka važenja prethodne elektroenergetske suglasnosti koji je podnesen prije isteka roka važenja, rok važenja prethodne elektroenergetske suglasnosti može se produžiti za još dvije godine.

VI. UPUTA O PRAVNOM LIJEKU:

Protiv ove PEES podnositelj zahtjeva može u roku 15 dana podnijeti žalbu HERA-i, Zagreb, Ulica grada Vukovara 14. Žalba se predaje HEP Operator distribucijskog sustava d.o.o., ELEKTRODALMACIJA SPLIT, SPLIT, POLJIČKA CESTA 73 pisanim putem neposredno ili poštom. Za žalbu se plaća upravna pristojba iznosu od 50,00 kn prema Tarifnom broju.3. Zakona o upravnim pristojbama.

Obradio: ŠUŠNJARA MARTIN

Dostaviti:

- Kupac
- Odjel za razvoj i pristup mreži
- Pismohrana

Za HEP-ODS

42 mr.sc. Saša Kraljević, dipl.ing.el.

HEP-Operator distribucijskog sustava d.o.o. ZAGREB
DISTRIBUCIJSKO PODRUČJE
ELEKTRODALMACIJA SPLIT

**POSTOJEĆA NN 0,4 KV MREŽA IZ
GTS 10(20)/0,4 KV HVAR 28 'Smećište'**

TUMAČ ZNAKOVA:

- | | |
|--------------|-----------------------------|
| ■ K.R.O | --- KB 150 mm ² |
| ■ KPO / KPMO | - - - KB 50 mm ² |

Smećište
deponij

GTS HVAR 28

HVAR

M 1:1200



Broj: 526/2017
Jelsa, 01.rujna 2017. god.

Temeljem članka 161.Zakona o vodama ("NN" broj 153/2009) te članka 20 Pravilnika o općim i tehničkim uvjetima isporuke vodnih usluga na području otoka Hvara, utvrđuju se :

POSEBNI UVJETI PRIKLJUČENJA

PODACI O KORISNIKU

Ime i prezime (naslov):

Adresa stanovanja:

Mjesto građenja:

Predio građenja:

Čestica zemlje/zgrade:

Vrsta zahvata u prostoru:

sortirnice i kompostane

KOMUNALNO HVAR d.o.o.

Hvar, Vlade Stošića 7

Hvar

/

dio č.zem.845/3 i 845/1 k.o.Hvar

Izgradnja reciklažnog dvorišta,

POSEBNI UVJETI

Na predmetnom području nije izgrađena vodoopskrbna mreža, stoga nema posebnih uvjeta.

OPASKA:

Ovi uvjeti služe za potrebe izrade glavnog projekta za izgradnju reciklažnog dvorišta, sortirnice i kompostane na dijelu č.zem.845/3 i 845/1 k.o.Hvar u okolici grada Hvara.

Obradila: Antonia Radoslavić



Direktor:

Ivan Grgičević

HVARSKI VODOVOD
d.o.o.
JELSA 5

Ur.broj: DIR-07/MI-17-4827/03

Zagreb, 21. rujna 2017.

Komunalno Hvar d.o.o.
Vlade Stošića 7
21 450 Hvar

Predmet: Posebni uvjeti građenja reciklažnog dvorišta, sortirnice i kompostane u k.o. Hvar

Temeljem vašeg zahtjeva (Broj:136/17 od 17. kolovoza 2017.) za izdavanjem posebnih uvjeta građenja, vezano za gore navedeni zahvat u prostoru, obavještavamo vas slijedeće:

Uvidom u dostavljenu dokumentaciju i osnovu gospodarenja utvrdili smo da se predmetni zahvat planira na kč.br. 845/3, 845/1, k.o. Hvar koje su obuhvaćene g.j. „Sveti Nikola“, odsjek 29a,c kojima gospodare HŠ d.o.o., Uprava šuma Podružnica Split, Šumarija Hvar.

U šumi i na šumskom zemljištu može se graditi samo šumska infrastruktura, građevine koje su planirane prostornim planovima, građevine za potrebe obrane te spomenici kojima se obilježavaju mjesta masovnih grobnica žrtava rata.

Uz gore navedeno tj. usklađenost predmetnog zahvata s prostornim planom, sukladno čl. 37. Zakonu o šumama, investitor je dužan ispuniti i slijedeće:

Posebne uvjete građenja

1. U području gradnje vidljivo obilježiti granice zahvata kako je to prikazano u projektnoj dokumentaciji.
2. Imovinsko-pravne odnose riješiti s vlasnikom.
3. O početku radova pismeno obavijestiti nadležnu Šumariju Hvar, najmanje 8 dana ranije.
4. Temeljem čl. 35. Zakona o šumama ishoditi suglasnost za čistu sječu šume od nadležnog Ureda državne uprave u županiji, nadležnog za poslove u šumarstvu (Služba za gospodarstvo).
5. Tijekom izvođenja radova zabranjuje se bilo kakva sječa i oštećivanje stabala izvan prostora rada.

6. Uspostaviti suradnju i nadzor između predstavnika HŠ d.o.o., izvođača radova i investitora, kako bi se spriječile i smanjile štete na šumskom zemljištu i u šumi.
7. Tijekom izvođenja radova zabranjeno je odlaganje viška materijala, bacanje otpada i ispuštanje otpadnog ulja na šumsko zemljište i u šumu.
8. Susjedno šumsko zemljište nije dozvoljeno koristiti za deponiranje materijala potrebnog za izgradnju objekta.
9. Prilikom izvođenja radova potrebno je nadležnoj Šumariji Hvar omogućiti nesmetano gospodarenje okolnom šumom.
10. Korištenje pristupnih putova potrebno je regulirati Ugovorom s HŠ d.o.o. temeljem Pravilnika o korištenju šumske infrastrukture.
11. Tijekom izvođenja radova potrebno se pridržavati mjera zaštite od požara.
12. Sve eventualne štete nastale na šumi i šumskom zemljištu kao posljedica izgradnje, investitor je dužan sanirati, a štetu nadoknaditi HŠ d.o.o.
13. Sve troškove vezane za ispunjenje navedenih uvjeta snosi investitor.

Napomena:

Temeljem Zakona o gradnji potvrdu glavnog projekta i obavljanje tehničkih pregleda potrebno je zatražiti od Uprave šuma Podružnica Split.

S poštovanjem,

Predsjednik Uprave HŠ d.o.o.



Član Uprave HŠ d.o.o.

Dostaviti:

1. Uprava šuma Podružnica Split
2. Šumarija Hvar
3. Služba za ekologiju
4. Pismohrana



REPUBLIKA HRVATSKA
MINISTARSTVO ZDRAVSTVA
UPRAVA ZA SANITARNU INSPEKCIJU
Sektor županijske sanitarne inspekcije
Služba za južnu Dalmaciju
Ispostava Hvar



KLASA: 540-02/17-03/2278
URBROJ: 534-07-4-6-3/1-17-2
Hvar, 19.10.2017

Sanitarni inspektor Ministarstva zdravstva, u predmetu utvrđivanja posebnih uvjeta u postupku ishoda Lokacijske dozvole po zahtjevu KOMUNALNO HVAR društvo s ograničenom odgovornošću za komunalnu djelatnost Ulica Vlade Stošića 7, 21450 Hvar od srpanj 2017 godine, zaprimljen u ovu Inspekciju dana 25.9.2017 godine, na temelju članka 13. Zakona o sanitarnoj inspekciji („Narodne novine“, broj 113/08 i 88/10), **utvrđuje**

SANITARNO-TEHNIČKE UVJETE I UVJETE ZAŠTITE OD BUKE

za izgradnju RECIKLAŽNO DVORIŠTE, SOTIRNICA I KOMPOSTANA- Grad Hvar na lokaciji Hvar k.č.br. 845/3 i 845/1; , k.o. Hvar,

INVESTITOR: KOMUNALNO HVAR d.o.o. Ulica Vlade Stošića 7., 21450 Hvar

1. Predmetnu građevinu locirati prema lokacijskoj dozvoli nadležnog tijela graditeljstva, te sukladno Idejnom projektu TD 05/2017 od srpanj 2017 godine godine izrađenom od HIDROPLAN d.o.o. Horvačka cesta 17 a Zagreb.
2. U predmetnoj građevini pri projektiranju predvidjeti opće mjere za sprečavanje i suzbijanje zaraznih bolesti:
 - osiguranjem dovoljne količine zdravstveno ispravne vode za ljudsku potrošnju,
 - osiguranjem sanitarno-tehničkih i higijenskih uvjeta odvodnje otpadnih voda,
3. U predmetnoj građevini pri projektiranju i privođenju namjeni prostora primijeniti odredbe:
 - Zakona o zaštiti pučanstva od zaraznih bolesti („Narodne novine“ br. 79/07, 113/08 i 43/09)
4. Pri projektiranju i izgradnji predvidjeti mjere za sprečavanje širenja prekomjerne buke iz građevine u okoliš, ali isto tako i iz okoliša u predmetnu građevinu, kao i mjere za sprečavanje širenja prekomjerne buke u susjedne boravišne i radne prostore, primjenjujući odredbe:
 - Zakona o zaštiti od buke („Narodne novine“ br. 30/09, 55/13 i 153/13)
 - Pravilnika o najvišim dopuštenim razinama buke u sredini u kojoj ljudi rade i borave („Narodne novine“ br. 145/04 i 46/08),
 - HRN U.J6.201/1989 Akustika u zgradarstvu („Narodne novine“ br. 53/91 i 55/96).

Upravna pristojba u iznosu od 35,00 kn po tarifnom broju 48. stavak 1. Uredbe o tarifi upravnih pristojbi ("Narodne novine", broj 8/17), uplaćena je na temelju članka 1. Zakona o upravnim pristojbama ("Narodne novine", broj 115/16).

U prilogu: Idejni projekt



Sanitarni inspektor
Stipe Čikeš

DOSTAVITI

1. KOMUNALNO HVAR društvo s ograničenom odgovornošću za komunalnu djelatnost, Ulica Vlade Stošića 7, 21450 Hvar
2. Evidencija, ovdje,
3. Pismohrana, ovdje.



REPUBLIKA HRVATSKA
MINISTARSTVO UNUTARNJIH POSLOVA
POLICIJSKA UPRAVA SPLITSKO-DALMATINSKA
Sektor upravnih i inspeksijskih poslova

Broj: 511-12-21-10405/2-2017-Z.S.
Split, 01.09.2017. god.

POLICIJSKA UPRAVA SPLITSKO-DALMATINSKA, povodom zahtjeva Komunalno Hvar d.o.o., Hvar, Vlade Stošića 7, za izdavanje posebnih uvjeta gradnje iz područja zaštite od požara na temelju članka 24. Zakona o zaštiti od požara (NN 92/2010) izdaju se

POSEBNI UVJETI GRADNJE

iz područja zaštite od požara za reciklažno dvorište, sortirnica i kompostana, investitora: Komunalno Hvar d.o.o., Hvar, Vlade Stošića 7, nač.z. 845/3 i 845/1, K.O. Hvar na osnovu predočene tehničke dokumentacije:

1. Idejni projekt TD 05/2017, izrađen od Hidroplan doo Zagreb, Dragica Pašivić

I Mjere zaštite od požara projektirati na osnovu Idejnih projekata i elaborata zaštite od požara koji je osnov za izradu glavnih projekata u skladu s pozitivnim hrvatskim propisima, a u dijelu posebnih propisa gdje ne postoje hrvatski propisi koristiti priznate metode proračuna i modela. Posebnu pozornost obratiti na:

- Zakon o zapaljivim tekućinama i plinovima (NN 108/95, 56/10),
- Pravilnik o uvjetima za vatrogasne pristupe (NN 35/94, 142/03),
- Pravilnik o otpornosti na požar i drugim zahtjevima koje građevine moraju zadovoljavati u slučaju požara (NN 29/2013, 87/2015),
- Pravilnik o vatrogasnim aparatima (NN 101/11, 74/13),
- Pravilnik o hidrantskoj mreži za gašenje požara (NN 8/06),
- Tehnički propis za sustave zaštite od djelovanja munje na građevinama (NN 87/08, 33/10),
- Tehnički propis za niskonaponske električne instalacije (NN 5/2010)
- Pravilnik o tehničkim uvjetima za elektroničku komunikacijsku mrežu poslovnih i stambenih zgrada (NN 155/09)
- Pravilnik o zaštiti od požara u skladištima (NN 93/08),

II U glavnom projektu, unutar programa kontrole i osiguranja kvalitete, navesti norme i propise prema kojima se dokazuje kvaliteta ugrađenih proizvoda i opreme glede zaštite od požara, utvrditi odredbe primjenjenih propisa i normi u svezi osiguranja potrebnih dokaza kvalitete ugrađenih konstrukcija, proizvoda i opreme, kvalitete radova, stručnosti djelatnika koji su tu ugradnju obavili, kao i potrebnih ispitivanja ispravnosti i funkcionalnosti.

III Izraditi Elaborat zaštite od požara na temelju predviđenih mjera zaštite od požara prikazani u uvjetima za lokacijsku dozvolu kao podlogu za izradu svih vrsta projekata glavnog projekta prema posebnom propisu.

Obrazloženje

Komunalno Hvar d.o.o., Hvar, Vlade Stošića 7, podnio je zahtjev za utvrđivanje posebnih uvjeta gradnje iz područja zaštite od požara za reciklažno dvorište, sortirnica i kompostana, investitora: Komunalno Hvar d.o.o., Hvar, Vlade Stošića 7, na č.z. 845/3 i 845/1, K.O. Hvar.

Provedbenim postupkom i uvidom u dostavljenu dokumentaciju navedenu u izreci, utvrđeno je da:

U slučaju da će se u objektu stavljati u promet, koristiti i skladištiti zapaljive tekućine i plinovi potrebno je

postupiti sukladno odredbi članka 11. Zakona o zapaljivim tekućinama i plinovima (NN 108/95, 56/10). Uvjete za vatrogasne prilaze ili pristupe ili prolaze vatrogasne tehnike do građevine projektirati u skladu s odredbama Pravilnika o uvjetima za vatrogasne pristupe (NN 35/94, 142/03). Otpornost na požar i druge zahtjeve koje građevine moraju zadovoljavati u slučaju požara projektirati prema Pravilniku o otpornosti na požar i drugim zahtjevima koje građevine moraju zadovoljavati u slučaju požara (NN 29/2013, 87/2015). Potreban broj, vrsta, količina i mjesta postavljanja vatrogasnih aparata utvrđuje se sukladno odredbama poglavlja Pravilnika o vatrogasnim aparatima (NN 101/11, 74/13).

Hidrantska mreža se projektira i utvrđuje sukladno odredbama Pravilnika o hidrantskoj mreži za gašenje požara (NN 8/06). Pri projektiranju sustave zaštite od djelovanja munje primjenjivati odredbe Tehničkog propisa za sustave zaštite od djelovanja munje na građevinama (NN 87/08, 33/10). Pri projektiranju električne instalacije primjenjivati odredbe Tehničkog propisa za niskonaponske električne instalacije (NN 5/2010) i Pravilnika o tehničkim uvjetima za elektroničku komunikacijsku mrežu poslovnih i stambenih zgrada (NN 155/09)

Sve druge mjere zaštite od požara koje reguliraju ovu problematiku sadržane su u hrvatskim propisima, a u dijelu posebnih propisa gdje ne postoje hrvatski propisi koriste se priznate metode proračuna i modela prema čl.25 stavak 3. Zakona o zaštiti od požara (NN 92/2010).

Dokaze kvalitete ugrađenih proizvoda i opreme potrebno je ishoditi temeljem Zakona o građevinskim proizvodima (NN 76/13, 30/14), a za ugrađenu opremu koja nije građevinski proizvod prema Zakonu o tehničkim zahtjevima za proizvode i ocjenjivanju sukladnosti (NN 80/13, 14/14).

Elaborat zaštite od požara potrebno je izraditi temeljem članka 28. Zakona o zaštiti od požara (NN 92/2010) i članku 4. Pravilnika o razvrstavanju građevina u skupine po zahtjevnosti mjera zaštite od požara (NN 56/12, 61/12).

Upravna pristojba u iznosu od 70,00 kuna naplaćena je temeljem Zakona o upravnim pristojbama (NN 115/16) sukladno tarifnom broju 17. Uredbe o tarifi upravnih pristojbi (NN 8/17).

UPUTA O PRAVNOM LIJEKU Protiv Posebnih uvjeta građenja može se izjaviti prigovor Načelniku Policijske uprave splitsko-dalmatinske, sukladno odredbama čl.122. Zakona o općem upravnom postupku (NN 47/09). Prigovor se podnosi u pisanom obliku, u dva istovjetna primjerka, neposredno ili poštom, na adresu: Split, Trg hrvatske bratske zajednice br. 9.

DOSTAVITI:

1. Komunalno Hvar d.o.o., Hvar, Vlade Stošića 7
2. Pismohrana



NAČELNICA SEKTORA
Diana Jaksic



HRVATSKE VODE

VODNOGOSPODARSKI ODJEL
ZA SLIVOVE JUŽNOG JADRANA
21000 Split, Vukovarska 35

Telefon: 021 / 309 400

Telefax: 021 / 309 491

KLASA: UP/I-325-01/17-07/0004134

URBROJ: 374-24-3-17-4

Datum: 19.09.2017

Hrvatske vode, Vodnogospodarski odjel za slivove južnoga Jadrana – Split, na temelju članka 143. stavka 7. Zakona o vodama (NN broj 153/09, 130/11, 56/13 i 14/14) i članka 96. Zakona o općem upravnom postupku (NN broj 47/09), u povodu zahtjeva investitora **Komunalno Hvar d.o.o., Vlade Stošića 7, 21450 Hvar**, za izdavanje vodopravnih uvjeta, nakon pregleda dostavljene i ostale dokumentacije, izdaju

VODOPRAVNE UVJETE

za izgradnju reciklažnog dvorišta, sortirnice i kompostane na dijelu č.zem. 845/3 i 845/1 k.o. Hvar

Vodopravni uvjeti su:

- 1) Investitor, odnosno korisnik građevine, dužan je riješiti odvodnju otpadnih voda (sanitarnih, tehnoloških i oborinskih) razdjelnim sustavom.
- 2) Investitor, odnosno korisnik građevine, dužan je odvodnju sanitarnih otpadnih voda, do izgradnje sustava javne odvodnje i priključenja na isti, privremeno riješiti izgradnjom **vodonepropusne sabirne jame** (s uporabom metalnih poklopaca) s pražnjenjem kompletnog sadržaja (**bez odvoda**). Investitor je dužan sabirnu jamu locirati tako da je omogućen pristup auto-cisterni za pražnjenje jame.
- 3) Investitor, odnosno korisnik građevine, dužan je sve tehnološke otpadne vode (iz sortirnice i kompostane), propustiti kroz taložnicu te recirkulacijom vratiti u tehnološki proces. Eventualni višak pročititi na nivo kvalitete komunalnih otpadnih voda sukladno **Tablici 1. Priloga 1. Pravilnika o graničnim vrijednostima emisija otpadnih voda** (NN broj 80/13, 43/14, 27/15 i 3/16) te odvoziti putem ovlaštene osobe na uređaj za pročišćavanje komunalnih otpadnih voda. **Ne dozvoljava se ispuštanje navedenih voda u tlo, odnosno podzemne i površinske vode.**
- 4) Investitor, odnosno korisnik građevine, dužan je u glavnom projektu prikazati dimenzioniranje sabirnih jama, odnosno proračun perioda pražnjenja istih.
- 5) Investitor, odnosno korisnik građevine, dužan je s ovlaštenom osobom zaključiti ugovor o pražnjenju sabirnih jama i odvozu taloga, te voditi urednu evidenciju o pražnjenju i odvozu.
- 6) Investitor, odnosno korisnik građevine, dužan je predmetno postrojenje sortirnice i kompostane izvesti na način da se onemogući raznošenje otpada u okoliš, odnosno da se onemogući njegovo razlijevanje i/ili ispuštanje u tlo, u podzemne i u površinske vode.
- 7) Investitor, odnosno korisnik građevine, dužan je prostor za sortiranje i kompostiranje otpada projektirati na način da su isti osigurani od dotoka oborinskih voda.
- 8) Investitor, odnosno korisnik građevine, dužan je predmetno reciklažno dvorište izvesti na način da se onemogući raznošenje otpada u okoliš, odnosno da se onemogući njegovo razlijevanje i/ili ispuštanje u tlo, u podzemne i u površinske vode.
- 9) Investitor, odnosno korisnik građevine, dužan je prostor skladištenja otpada unutar reciklažnog dvorišta projektirati na način da je isti osiguran od dotoka oborinskih voda.
- 10) Investitor, odnosno korisnik građevine, dužan je prostor skladištenja i manipulacije opasnim otpadom izvesti u suho, u zatvorenom prostoru bez odvoda i na način da se spriječi istjecanje eventualno prolivenih tekućina i tvari izvan objekta.
- 11) U slučaju skladištenja tekućeg otpada na lokaciji reciklažnog dvorišta, isti je potrebno osigurati sabirnom jamom ili tankvanom (bez odvoda), minimalnog volumena najveće posude ili spremnika koji se skladišti na površini predviđenoj za skladištenje tekućeg otpada.
- 12) Investitor, odnosno korisnik građevine, dužan predmetni zahvat izvesti vodonepropusan i od materijala otpornih na djelovanje otpada.



- 13) Investitor, odnosno korisnik građevine, dužan je napraviti projektno rješenje oborinske odvodnje s predmetnog objekta na način da ista može prihvatiti sve oborinske vode s pripadnog gravitirajućeg sliva, te tako prikupljene vode ukloniti bez ugrožavanja nizvodnih i okolnih zemljišta i objekata (upuštanje u tlo putem upojne građevine).
- 14) Investitor, odnosno korisnik građevine, dužan je oborinske otpadne vode sa svih površina koje bi mogle biti zamašćene (parkirališta, manipulativne površine) propustiti kroz separator lakih tekućina prije konačne dispozicije (tlo putem upojne građevine).
- 15) Investitor, odnosno korisnik građevine, dužan je hidrauličkim proračunom dokazati kapacitet upojnosti upojne građevine kako uslijed neodgovarajućeg kapaciteta ne bi došlo do štetnih djelovanja po predmetni objekt i okolno zemljište i objekte.
- 16) Ukoliko se projektno rješenje oborinske odvodnje pokaže kao neodgovarajuće ili nedovoljno po pitanju štetnog djelovanja na okolinu, investitor, odnosno korisnik građevine, dužan je napraviti izmjenu ili dopunu projektnog rješenja i istu izvesti.
- 17) Investitor, odnosno korisnik građevine, dužan je u slučaju korištenja tekućeg energenta (potrebe rezervnog napajanja el. energijom i sl.) u glavnom projektu dati rješenje kojim će se u slučaju izlivanja tekućeg energenta iz spremnika spriječiti istjecanje istog u okoliš, odnosno u tlo, u podzemne i površinske vode.
- 18) Investitor, odnosno korisnik građevine, dužan je u transformatorskoj stanici projektirati vodonepropusni bazen za prihvata transformatorskog ulja. Vodonepropusni bazen mora biti volumena dovoljnog za prihvata kompletnog sadržaja ulja u trafostanici.
- 19) Investitor, odnosno korisnik građevine, dužan je s ovlaštenom osobom sklopiti ugovor o održavanju i čišćenju svih uređaja za pročišćavanje otpadnih voda na predmetnoj lokaciji.
- 20) Investitor, odnosno korisnik građevine, dužan je izgraditi sve objekte i uređaje internog sustava odvodnje vodonepropusne i o tome priložiti odgovarajuća uvjerenja prilikom tehničkog prijema.
- 21) Investitor je dužan za višak iskopa projektom odrediti mjesto, način deponiranja i konačno uređenje deponija. Teren devastiran radovima dovesti u prvobitno stanje.
- 22) Projektnom dokumentacijom potrebno je predvidjeti i druge odgovarajuće mjere da izgradnjom građevine za koju se izdaju ovi vodopravni uvjeti ne dođe do šteta ili nepovoljnih posljedica za vodnogospodarske interese.
- 23) Investitor, odnosno korisnik građevine, dužan je projektnu dokumentaciju za predmetni zahvat u prostoru izraditi sukladno ovim vodopravnim uvjetima te ishoditi stručno mišljenje na istu.

Promjena i razdoblje važenja vodopravnih uvjeta propisani su člankom 147. Zakona o vodama (NN broj 153/09, 130/11, 56/13 i 14/14).

Ovi se vodopravni uvjeti mogu izmijeniti ukoliko za to nastanu opravdani razlozi, a zainteresirana stranka podnese dokumentirani zahtjev.

Obrazloženje

Komunalno Hvar d.o.o., Vlade Stošića 7, 21450 Hvar, podnio je zahtjev zaprimljen 18.08.2017.god. te je dostavio dopunu zahtjeva 12.09.2017.god., za izdavanje vodopravnih uvjeta za **izgradnju reciklažnog dvorišta, sortirnice i kompostane** na dijelu č.zem. 845/3 i 845/1 k.o. Hvar. Dostavljenom dokumentacijom predviđa se izgradnja u 4 etape: 1. etapa - reciklažno dvorište, 2. etapa - sortirnica, 3. etapa - kompostana, 4. etapa - transformatorska stanica 250 kVA.

Uz zahtjev za izdavanje vodopravnih uvjeta dostavljena je sljedeća dokumentacija:

- Idejni projekt (Mapa 1/2), izrađen od Hidroplan d.o.o., Zagreb, T.D. 05/2017; srpanj 2017.

U provedenom postupku je utvrđeno da će se građenjem predmetne građevine uz pridržavanje vodopravnih uvjeta narečenih u izreci osigurati odgovarajući vodni režim.

Podnositelj zahtjeva je priložio dokaz o plaćenju upravnoj pristojbi u iznosu 210,00 kn prema Tar.br. 43. toč. 1. Priloga I. Tarifa upravnih pristojbi koje su sastavni dio Uredbe o tarifi upravnih pristojbi (NN broj 8/2017 i 37/2017), sukladno odredbama Zakona o upravnim pristojbama (NN broj 115/2016).

Naputak o pravnom lijeku:

Protiv ovih vodopravnih uvjeta može se u roku od 15 dana od dana dostave istog izjaviti žalba Ministarstvu zaštite okoliša i energetike, Upravi vodnoga gospodarstva, Zagreb, Ulica grada Vukovara 220, putem ovog tijela, a može



se predati neposredno ili poštom preporučeno odnosno izjaviti na zapisnik. Na žalbu se plaća 50,00 kn upravne pristojbe. Upravna pristojba može se platiti izravno na račun: HR1210010051863000160, model HR64, poziv na broj: 5002-47053-OIB ili u državnim biljezima. Ako se pristojba uplaćuje izravno na propisani račun, ovom tijelu potrebno je dostaviti dokaz o uplati i to: presliku naloga za plaćanje (uplatnica) ako je pristojba plaćena gotovinskim nalogom, odnosno presliku izvotka računa ako je pristojba plaćena bezgotovinskim nalogom. Plaćanje upravnih pristojbi propisano je Zakonom o upravnim pristojbama (NN broj 115/2016), a visina upravne pristojbe propisana je Tar.br. 3. točkom 2. koja je sastavni dio Uredbi o tarifi upravnih pristojbi (NN broj 8/2017 i 37/2017).

Službena osoba:

Ana Matulić, dipl.ing.građ.



Dostava:

1. Komunalno Hvar d.o.o., Vlade Stošića 7, 21450 Hvar (AR); ✓
2. Služba 24-3 (u spis);
3. Pismohrana;
4. Ministarstvo zaštite okoliša i energetike, Uprava vodnoga gospodarstva, Zagreb, Ulica grada Vukovara 220 (PDF - mail);
5. VGI Split (PDF - mail).





HAKOM

KLASA: 361-03/17-01/5619

URBROJ: 376-10-17-2

Zagreb, 29. kolovoza 2017.

Komunalno Hvar d.o.o.

Dolac bb

21450 Hvar

Predmet: Posebni uvjeti gradnje

Investitor: Komunalno Hvar d.o.o., Hvar

Građevina: Reciklažno dvorište, sortirnica i kompostana – Grad Hvar

Lokacija: k.č. 845/3 i 845/1, k.o. Hvar

Veza: Vaš dopis broj: 136/17, od 17. kolovoza 2017.

Poštovani,

temeljem zahtjeva zaprimljenog 18. kolovoza 2017. obavještava se Naslov kako je prema odredbi članka 26. Zakona o elektroničkim komunikacijama (NN br. 73/08, 90/11, 133/12, 80/13, 71/14 i 72/17; dalje: ZEK) i Pravilnika o načinu i uvjetima određivanja zone elektroničke komunikacijske infrastrukture i druge povezane opreme, zaštitne zone i radijskog koridora te obveze investitora radova ili građevine (NN br. 75/13; dalje: Pravilnik). projektant obvezan glavnim projektom predvidjeti zaštitu eventualno postojeće elektroničke komunikacijske (dalje: EK) infrastrukture u zoni zahvata. Slijedom navedenog, projektant je obvezan od infrastrukturnog operatora za pružanje EK usluga putem EK vodova (popis u privitku) pribaviti izjavu o položaju navedene infrastrukture u zoni zahvata te na osnovu navedene izjave projektom predvidjeti zaštitu ili eventualno potrebno izmještanje EKI-a. Postojeća EKI treba biti ucrtana u situacijski prikaz.

Također, prema odredbi članka 26. stavku 4. ZEK-a, u slučaju kada je nužno zaštititi ili premjestiti elektroničku komunikacijsku infrastrukturu i drugu povezanu opremu u svrhu izvođenja radova ili gradnje nove građevine, investitor radova ili građevine obvezan je, o vlastitom trošku, osigurati zaštitu ili premještanje elektroničke komunikacijske infrastrukture i druge povezane opreme koja je izgrađena u skladu s ZEK-om i posebnim propisima. U protivnom, trošak njezine zaštite ili premještanja snosi infrastrukturni operator.

Nadalje, prema odredbi članka 6. stavka 5. Pravilnika, u slučaju potrebe izmicanja ili zaštite postojeće elektroničke komunikacijske infrastrukture i druge povezane opreme (EKI) ili elektroničkog komunikacijskog voda (EKV), a na zahtjev investitora (vlasnika ili korisnika objekta ili nekretnine na kojoj je predmetna EKI ili EKV) radi izgradnje nove komunalne infrastrukture, različite vrste objekata ili radova na postojećoj komunalnoj infrastrukturi ili postojećem objektu, a:

- I. infrastrukturni operator posjeduje uporabnu dozvolu za predmetnu EKI/EKV.
 - Investitor mora izraditi projekt ili tehničko rješenje za zaštitu predmetne EKI/EKV.
 - Sve troškove izrade tehničkog rješenja zaštite, materijala, radova, stručnog nadzora i ostalog nužnog za realizaciju tehničkog rješenja snosi investitor.

- II. infrastrukturni operator ne posjeduje uporabnu dozvolu za predmetnu EKI/EKV:
 - Infrastrukturni operator mora izraditi projekt ili tehničko rješenje za zaštitu predmetne EKI ili EKV.
 - Sve troškove izrade tehničkog rješenja zaštite, materijala, radova, stručnog nadzora i ostalog nužnog za realizaciju tehničkog rješenja snosi infrastrukturni operator.“

POPIS INFRASTRUKTURNIH OPERATORA

1	HRVATSKI TELEKOM d.d. Regija 1	Kupska 2	10000 Zagreb	01/4918658	Marijana Tudman HT.polozaj.EKI@t.ht.hr
	HRVATSKI TELEKOM d.d. Regija 2	Vinkovačka 19	21000 Split	021/351803	Mirela Domazet HT.polozaj.EKI@t.ht.hr
	HRVATSKI TELEKOM d.d. Regija 3	Narodnog doma 2b	52000 Pazin	052/621477	Kosta Lukić HT.polozaj.EKI@t.ht.hr
	HRVATSKI TELEKOM d.d. Regija 4	K. A. Stepinca 8b	31000 Osijek	031/233124	Mladen Kuhar HT.polozaj.EKI@t.ht.hr
2	OT-OPTIMA TELEKOM d.d.	Bani 75a, Zagreb	10010 Zagreb	01/5554 559	Odsjek za upravljanje mrežnom infrastrukturom Web sučelje: https://eki-izjave.optinet.hr
3	VIPnet d.o.o.	Vrtni put 1, Zagreb	10000 Zagreb	01/4691 884	Odjel fiksne pristupne mreže infrastruktura@vipnet.hr



REPUBLIKA HRVATSKA
Splitsko-dalmatinska županija
Upravni odjel za graditeljstvo i prostorno uređenje
Ispostava Hvar

KLASA: UP/I-350-05/20-01/000010
URBROJ: 2181/1-11-00-01/12-20-0003
Hvar, 29.10.2020.

Splitsko-dalmatinska županija, Upravni odjel za graditeljstvo i prostorno uređenje, Ispostava Hvar, na temelju članka 115. stavka 2. Zakona o prostornom uređenju (Narodne novine, broj 153/13, 65/17, 114/18, 39/19 i 98/19), rješavajući po zahtjevu koji je podnio GRAD HVAR, HR-21450 Hvar, Ulica Milana Kukurina 2, OIB 01250166084 po opunomoćeniku DRAGICA PAŠOVIĆ, HR-10000 Zagreb, PETROVARADINSKA ULICA 5A, OIB 01201938788, izdaje

RJEŠENJE O IZMJENI I DOPUNI LOKACIJSKE DOZVOLE

- I. Lokacijska dozvola, KLASA: UP/I350-05/18-01/000005; 2181/1-11-00-01/05-18-0003 od 28.09.2018. godine, izdana po Upravnom odjelu za graditeljstvo i prostorno uređenje, Splitsko dalmatinske županije, Ispostava Hvar, izvršna dana 18.10.2018. godine mijenja se na način da:
- se dodaje točka III. Izreke koja glasi:
„ III. Idejnim projektom planirane su tri etape gradnje i to:
I. ETAPA – Reciklažno dvorište
II. ETAPA – Sortirnica
III. ETAPA – Hala za izdvojene komponente otpada“
 - dosadašnje točke III. i IV. postaju točke IV. i V izreke.

Izmjene i dopune su definirane priloženom projektnom dokumentacijom, potpisana kvalificiranim elektroničkim potpisom po ovlaštenim projektantima strukovnih odrednica, a ista je sastavni dio ove Izmjene i dopune lokacijske dozvole:

Idejni projekt za izmjenu i dopunu Lokacijske dozvole, oznake TD 21/2020 od 09.2020. godine, izrađen po ovlaštenom projektantu Dragica Pašović, dipl.ing.građ., broj ovlaštenja G 1057 (HIDROPLAN d.o.o., HR-10000 Zagreb, Horvaćanska cesta 17 A, OIB 60793646418)

- II. Ostali dijelovi izreke lokacijske dozvole ostaju nepromijenjeni.

OBRAZLOŽENJE

Podnositelj, GRAD HVAR, HR-21450 Hvar, Ulica Milana Kukurina 2, OIB 01250166084 po opunomoćeniku DRAGICA PAŠOVIĆ, HR-10000 Zagreb, PETROVARADINSKA ULICA 5A, OIB 01201938788, je zatražio podneskom zaprimljenim dana 08.10.2020. godine izdavanje izmjene i/ili dopune lokacijske dozvole za:

- građenje građevine infrastrukturne namjene gospodarenja otpadom, 2.a skupine, na novoformiranoj građevnoj čestici koja se sastoji od dio k.č. 896, 4551/2, 845/2, 4573/3 i 1171/3 k.o. Hvar (Hvar).

Izmjenom i dopunom se ne predviđa prvotno planirana gradnja transformatorske stanice 250 kVA, dok svi ostali tehnički parametri ostaju kao i prije.

U spis je priložena zakonom propisana dokumentacija i to:

- a) idejni projekt u elektroničkom obliku iz točke I. izreke lokacijske dozvole
- b) izjava projekatana o usklađenosti idejnog projekta za izmjenu i dopunu Lokacijske dozvole iz točke I. izreke ove dozvole, s prostornim planom i drugim propisima. Izjava čini sastavni dio Idejnog projekta.
- c) utvrđeni su propisani posebni uvjeti odnosno uvjeti priključenja javnopravnih tijela
 - Predmetna Izmjena i dopuna lokacijske dozvole nije od utjecaja na pribavljene posebne uvjete u sastavu osnovne lokacijske dozvole iz točke I. izreke ove dozvole (čl. 149. St. 1. Zakona o prostornom uređenju).

Zahtjev je osnovan.

U postupku izdavanja izmjene i dopune lokacijske dozvole utvrđeno je sljedeće:

- a) u spis je priložena zakonom propisana dokumentacija
- b) utvrđeni su propisani posebni uvjeti odnosno uvjeti priključenja javnopravnih tijela
- c) uvidom u idejni projekt iz točke I. izreke ove dozvole, izrađenom po ovlaštenim osobama, utvrđeno je da je taj projekt izrađen u skladu sa odredbama sljedeće prostorno planske dokumentacije:
 - PPUG Hvar - II. ID ("Službeni glasnik Grada Hvara", broj 2/07, 9/10, 5/16)
 - UPU Stanišće - Martinovik ("Službeni glasnik Grada Hvara", broj 1/19).

Uvidom u izmjenjeni idejni projekt iz točke I. izreke ove dozvole, izrađenom po ovlaštenim osobama, utvrđeno je da je taj projekt izrađen u skladu sa odredbama sljedeće prostorno planske dokumentacije:

- prema kartografskom prikazu 4.1. "Građevinska područja" zahvat u prostoru se nalazi na području za poljoprivredna gospodarstva u zoni K3 (komunalno - servisna zona) Prostornog plana uređenja Grada Hvara ("Službeni glasnik Grada Hvara", br. 2/07, 9/10 i 5/16),
- prema kartografskom prikazu 1. "Korištenje i namjena površina" zahvat u prostoru se nalazi unutar granice predviđene za izgradnju reciklažnog dvorišta Urbanističkog plana uređenja Stanišće Martinovik ("Službeni glasnik Grada Hvara", br. 01/19).

Kartografski prikazi iz prostorno planske dokumentacije sa legendom i sastavnica prileže spisu.

- d) idejni projekt izradila je ovlaštena osoba, propisano je označen, te je izrađen na način da je onemogućena promjena njegova sadržaja odnosno zamjena njegovih dijelova
- e) postoji obaveza izrade urbanističkog plana uređenja, urbanistički plan je donesen
- f) sukladno članku 149. stavku 2. Zakona o prostornom uređenju obveza pružanja mogućnosti uvida u spis predmeta se ne primjenjuje.

Slijedom iznesenoga postupalo se prema odredbi članka 148. I 149. Zakona o prostornom uređenju, te je odlučeno kao u izreci.

Oslobođeno od plaćanja upravne pristojbe prema članku 9. Zakona o upravnim pristojbama ("Narodne novine" broj 115/16.).

UPUTA O PRAVNOM LIJEKU:

Protiv ovog rješenja može se izjaviti žalba Ministarstvu prostornoga uređenja, graditeljstva i državne imovine, u roku od 15 dana od dana primitka. Žalba se predaje putem tijela koje je izdalo ovaj akt neposredno u pisanom obliku, usmeno na zapisnik ili se šalje poštom preporučeno. Na žalbu se plaća pristojba u iznosu 35,00 kuna prema tarifnom broju 3. Uredbe o tarifi upravnih pristojbi.

Pripremila:

VODITELJ PODODSJEKA

Viša stručna suradnica

Jurica Miličić, mag.iur.

Melita Tudor, mag.ing.arh.

DOSTAVITI:

- elektroničku ispravu putem elektroničkog sustava (<https://dozvola.mgipu.hr>), te ovjereni ispis elektroničke isprave putem pošte
 - GRAD HVAR
HR-21450 Hvar, Ulica Milana Kukurina 2
 - DRAGICA PAŠOVIĆ - opunomoćenik
HR-10000 Zagreb, PETROVARADINSKA ULICA 5A
- ispis elektroničke isprave u spis predmeta



Elektronički potpis

sukladno uredbi (EU) broj 910/2014

Vjerodostojnost ovog dokumenta možete provjeriti skeniranjem QR koda. Skeniranjem ovog koda, sustav će Vas preusmjeriti na stranice izvornika ovog dokumenta, kako biste mogli potvrditi autentičnost. Njegova vjerodostojnost u ovom digitalnom obliku, valjana je i istovjetna potpisanom dokumentu u fizičkom obliku.

JURICA MILIČIĆ

SPLITSKO-DALMATINSKA ŽUPANIJA

Potpisano: 30.10.2020.



20170025727:

REPUBLIKA HRVATSKA
SPLITSKO – DALMATINSKA ŽUPANIJA

Upravni odjel za komunalne poslove,
komunalnu infrastrukturu i zaštitu okoliša

KLASA: UP/I 351-04/17-01/0054

URBROJ: 2181/1-10/07-17-0001

Split, 17.10.2017. godine

Upravni odjel za komunalne poslove, komunalnu infrastrukturu i zaštitu okoliša u Splitsko-dalmatinskoj županiji, na temelju članka 30. stavka 4. Zakona o zaštiti prirode (NN 80/13), rješavajući po zahtjevu tvrtke Komunalno Hvar d.o.o. iz Hvara, Vlade Stošića 7, za prethodnu ocjenu prihvatljivosti zahvata za ekološku mrežu za zahvat izgradnje reciklažnog dvorišta, sortirnice i kompostane na kat. čest. zem. 845/3 i 845/1, k.o. Hvar, donosi sljedeće

RJEŠENJE

I. Utvrđuje se da je planirani zahvat izgradnje reciklažnog dvorišta, sortirnice i kompostane na kat. čest. zem. 845/3 i 845/1, k.o. Hvar, prihvatljiv za ekološku mrežu.

II. Ovo Rješenje objavit će se na internetskim stranicama Splitsko-dalmatinske županije.

O b r a z l o ž e n j e

Tvrtka Komunalno Hvar d.o.o. iz Hvara, Vlade Stošića 7 podnijela je ovom Upravnom tijelu zahtjev za provođenje postupka Prethodne ocjene prihvatljivosti zahvata za ekološku mrežu za zahvat izgradnje reciklažnog dvorišta, sortirnice i kompostane na kat. čest. zem. 845/3 i 845/1, k.o. Hvar.

Uz zahtjev je tvrtka Komunalno Hvar d.o.o. uz Hvara priložila Idejni projekt predmetnog zahvata, broja projekta: T.D. 05/2017, izrađen od tvrtke Hidroplan d.o.o. iz Zagreba u srpnju 2017.

U postupku Prethodne ocjene prihvatljivosti zahvata za ekološku mrežu, ovo Upravno tijelo je, sukladno članku 30., stavku 3. citiranog Zakona o zaštiti prirode, zatražilo mišljenje Hrvatske agencije za okoliš i prirodu.

Navedena Agencija se očitovala se prethodnim mišljenjem KLASA: 612-07/17-38/904, UR.BROJ: 427-06-4-17-2 od 10. listopada 2017. da za predmetni zahvat nije potrebno provesti postupak Glavne ocjene zahvata za ekološku mrežu.

Naime, Agencija je u svom stručnom mišljenju navela sljedeće:

- Planirani zahvat nalazi se unutar područja ekološke mreže (Uredba o ekološkoj mreži, NN 124/13 i 105/15), Područja očuvanja značajnog za ptice (POP) „HR1000036 Srednjedalmatinski otoci i Pelješac;

- Zahvatom se planira izgradnja reciklažnog dvorišta, sortirnice i kompostane na dijelovima kat. čest. zem. 845/3 i 845/1, k.o. Hvar, na ukupnoj površini od oko 1,56 ha;
- U blizini zahvata nema javnog sustava vodoopskrbe i odvodnje te se za sada otpadne vode planiraju rješavati na samoj lokaciji zahvata;
- Uz lokaciju zahvat aprolazi županijska cesta ŽC 6252, na koju će se izvesti priključak;
- Prva etapa je izgradnja samog reciklažnog dvorišta (asfaltirani plato, betonske podloge za kontejnere, zgrada z aosoblje) ns ogradom, ulazom i infrastrukturom (separator, sabirna jama, rasvjeta i dr.);
- U drugoj fazi se radi sortirnica za odvajanje korisnih komponenata iz odvojeno prikupljenog otpada, a treća etapa je gradnja kompostane;
- Dio slobodnih površina unutar zahvata, osim prometnih, manipulativnih i radnih, koje zbog specifičnosti tehnološkog procesa moraju biti asfaltirane, hortikulturno će se urediti sadnjom niskog i visokog raslinja pri čemu treba koristiti prvenstveno autohtoni biljni materijal.

Na temelju gore navedenog, Hrvatska agencija za okoliš i prirodu očitovala se da s obzirom na tip i lokaciju zahvata, uz pridržavanje važećih propisa iz područja zaštite okoliša, voda i održivog gospodarenja otpadom, može isključiti mogućnost značajnih negativnih utjecaja na cjelovitost i ciljeve očuvanja područja ekološke mreže, pa je ovaj zahvat prihvatljiv i za isti nije potrebno provesti Glavnu ocjenu zahvata na ekološku mrežu.

Sukladno gore navedenim činjenicama, ovaj Upravni odjel odlučio je kao izreci ovog Rješenja.

Ovo Rješenje objavit će se na internetskim stranicama Splitsko-dalmatinske županije sukladno članku 44. stavku 3. Zakona o zaštiti prirode (NN 80/13).

Uputa o pravnom lijeku:

Protiv ovog Rješenja moguće je izjaviti žalbu Ministarstvu zaštite okoliša i energetike u Zagrebu, Radnička cesta 80, u roku od 15 dana po njegovom primitku. Žalba se predaje neposredno ili šalje poštom putem ovog tijela, a može se izjaviti i usmeno na zapisnik.

Pristojba na žalbu iznosi 50,00 kn upravnih biljega sukladno tarifnom broju 3. Uredbe o tarifi upravnih pristojbi (NN 8/17).



PRIVREMENA PROČELNICA

Marija Vuković, d.i.a.

Dostaviti:

1. Komunalno Hvar d.o.o., Vlade Stošića 7, 21450 Hvar;
2. Ministarstvo zaštite okoliša i energetike, Uprava za zaštitu prirode, Radnička cesta 80, 10000 Zagreb;
3. Ministarstvo zaštite okoliša i energetike, Uprava za inspekcijske poslove, Sektor inspekcije zaštite prirode – Ured u Splitu, Mike Tripala 6, 21 000 Split;
4. Javna ustanova za upravljanje zaštićenim dijelovima prirode na području Splitsko-dalmatinske županije "More i krš, Prilaz braće Kaliterne 10, 21000 Split;
5. Pismohrana – ovdje



20170025728

REPUBLIKA HRVATSKA
SPLITSKO – DALMATINSKA ŽUPANIJA
Upravni odjel za komunalne poslove,
komunalnu infrastrukturu i zaštitu okoliša

KLASA: 351-01/17-01/0752
URBROJ: 2181/1-10/07-17-0002
Split, 17.10.2017. godine

KOMUNALNO HVAR d.o.o.
Vlade Stošića 7
21450 Hvar

PREDMET: Reciklažno dvorište, sortirnica i kompostana
na kat. čest. zem. 845/3 i 845/1, k.o. Hvar
- mišljenje, daje se

Postupajući po Vašem zahtjevu, ovaj Upravni odjel je izvršio uvid u Idejni projekt predmetnog zahvata, broja projekta TD 05/2017, izrađen od tvrtke Hidroplan d.o.o. iz Zagreba, te je utvrđeno slijedeće:

- u Poglavlju 1.4.2.4. Idejnog projekta navedeno je da je obzirom na očekivane količine biorazgradivog otpada, projektni ulazni kapacitet kompostane 1.300 t /god, te da se otpadna voda koja nastaje tijekom procesa kompostiranja planira odvesti kanalima za aeraciju do armiranobetonskog podzemnog bazena koji se nalazi pored bokseva za kompostiranje, a u bazenu se nalaze potopne crpke kojima se voda odvodi natrag u proces kompostiranja, gdje se koristi za inokulaciju novozaprimljenog otpada i po potrebi vlaženja materijala u boksevima.

Isto tako, u odnosu na predmetni zahvat, utvrđeno je slijedeće:

- Točkom 10.8. Priloga II. Uredbe o procjeni utjecaja zahvata na okoliš (NN 61/14 i 03/07) određeno je da za sve zahvate iz područja gospodarenja otpadom za koje je potrebno ishoditi okolišnu dozvolu prema posebnom propisu, treba provesti postupak ocjene o potrebi procjene utjecaja zahvata na okoliš kod nadležnog Ministarstva zaštite okoliša i energetike;
- Točkom 5.3. b) Priloga I. Uredbe o okolišnoj dozvoli (NN 8/14), određeno je da se okolišna dozvola treba ishoditi za postupak biološke obrade otpada koji se odnosi na uporabu, ili spoj uporabe i odlaganja, neopasnog otpada kapaciteta većeg od 75 t/dan, uključujući jedan ili više postupaka, što ne uključuje postupke obuhvaćene posebnim propisom kojim se prenose odredbe Direktive 91/271/EEZ. Istom točkom je određeno da ako je jedini postupak obrade otpada anaerobna razgradnja, prag kapaciteta za ovaj postupak je 100 t/dan.
- S obzirom na kapacitet predmetnog postrojenja od cca 5,0 tona / dan biootpada (1.300 tona /god : 260 radnih dana), ovo Upravno tijelo je utvrdilo da predmetni zahvat ne nije potrebno provesti postupak ocjene o potrebi procjene utjecaja na okoliš, niti ishoditi okolišnu dozvolu.

Nadalje, ovo Upravno tijelo izvršilo je uvid i u Internet stranice <http://www.iszp.hr/gis/kartu> Hrvatske agencije za okoliš i prirodu te je utvrdilo da se lokacija zahvata, odnosno kat. čest. zem. 845/3 i 845/1, k.o. Hvar nalaze u granicama Ekološke mreže RH to područja očuvanja značajnog za ptice (POP) „HR1000036 Srednjodalmatinski otoci i Pelješac“.

U postupku Prethodne ocjene prihvatljivosti zahvata za ekološku mrežu, ovo Upravno tijelo je, sukladno članku 30., stavku 3. citiranog Zakona o zaštiti prirode, zatražilo mišljenje Hrvatske agencije za okoliš i prirodu.

Navedena Agencija se očitovala se prethodnim mišljenjem KLASA: 612-07/17-38/904, UR.BROJ: 427-06-4-17-2 od 10. listopada 2017. da za predmetni zahvat nije potrebno provesti postupak Glavne ocjene zahvata za ekološku mrežu.

Na osnovu prethodnog mišljenja Agencije, ovo Upravno tijelo je 17.10.2017. donijelo Rješenje KLASA: UP/I 351-04/17-01/0054, URBROJ: 2181/1-10/07-17-0001 da je planirani zahvat izgradnje reciklažnog dvorišta, sortirnice i kompostane na kat. čest. zem. 845/3 i 845/1, k.o. Hvar, prihvatljiv za ekološku mrežu.

S obzirom na navedeno, daje se sljedeće mišljenje:

- Prilikom projektiranja i izgradnje predmetne građevine, mora se voditi računa da ne dođe do štete i nepovoljnih utjecaja na pojedine sastavnice okoliša, a sve u skladu sa načelima zaštite okoliša (Zakon o zaštiti okoliša, NN 80/13, 153/13 i 78/15);
- Predvidjeti razdjelni sustav otpadnih voda (odvojiti, fekalne, oborinske i tehnološke vode);
- U slučaju pojave zauljanih voda, iste je prije upuštanja u kanalizaciju potrebno propustiti kroz separator ulja i masti;
- Čiste oborinske vode s krovova mogu se upuštati u teren;
- Tehnološke otpadne vode s platoa za kompostiranje sakupljati u odvojenu sabirnu jamu;
- Fekalne vode spojiti na postojeći kanalizacijski sustav naselja ukoliko je izgrađen. Ako kanalizacija nije izgrađena, iste je potrebno priključiti na nepropusnu septičku jamu odgovarajuće veličine i tehničkih svojstava.
- Plato za kompostiranje izgraditi od vodonepropunog materijala;
- S opasnim i neopasnim otpadom postupati sukladno Zakonu o održivom gospodarenju otpadom (NN 94/13);
- Pratiti kvalitetu zraka sukladno posebnom propisu;
- Za krajobrazno uređenje parcele koristiti autohtone biljke.



PRIVREMENA PROČELNICA

Marija Vuković, d.i.a.



REPUBLIKA HRVATSKA
SPLITSKO-DALMATINSKA ŽUPANIJA
GRAD HVAR
GRADONAČELNIK

KLASA:350-01/17-01/51
URBROJ:2128/01-01/01-19-41
Hvar, 12.06.2019. godine

Temeljem odredbi Pravilnika o zaštiti na radu na privremenim ili pokretnim gradilištima (NN br. 51/08), i sukladno odredbama ugovora o izradi projektne dokumentacije za glavni projekt građevine RECIKLAŽNO DVORIŠTE I SORTIRNICA Grad Hvar, ETAPA 3 – Hala za izdvojene komponente otpada, na dijelu k.č. 896, 4551/2, 845/2, 4573/3 i 1171/3; k.o. Hvar., gradonačelnik grada Hvara, donio je:

RJEŠENJE **o imenovanju koordinatora I**

Ovim Rješenjem imenuje se Predrag Veselinović, dipl.ing.stroj., zaposlen u HIS d.o.o. Zagreb, za koordinatora za zaštitu na radu u fazi izrade projekta (koordinatora I) na izradi glavnog projekta građevine RECIKLAŽNO DVORIŠTE I SORTIRNICA Grad Hvar, ETAPA 3 – Hala za izdvojene komponente otpada, na dijelu k.č. 896, 4551/2, 845/2, 4573/3 i 1171/3; k.o. Hvar.

Prava i dužnosti koordinatora određene su gore navedenim Pravilnikom.

Ovo rješenje stupa na snagu danom potpisa i vrijedi do završetka svih poslova iz uvodno navedog Ugovora ili do opoziva.



Gradonačelnik
Rikardo Novak

dostaviti:

- Hidroplan d.o.o., Horvaćanska cesta 17a, 10000 Zagreb, gđa. Dragica Pašović (6x)
- arhiva, ovdje

HIDROPLAN d.o.o.	RECIKLAŽNO DVORIŠTE I SORTIRNICA – Grad Hvar ETAPA 3 – Hala za izdvojene komponente otpada Glavni arhitektonski projekt – vodeća mapa	ZOP HVAR_E3/19 TD 05/2019 MAPA A
------------------	---	--

Temeljem članka 24. Pravilnika o obveznom sadržaju i opremanju projekata građevina NN 118/2019, daje se

ISKAZ PROCIJENJENIH TROŠKOVA GRAĐENJA

za građevinu obrađenu ovim glavnim projektom

Sveukupna rekapitulacija

1	Arhitektonski projekt	600.000,00 kn
2	Građevinski projekt – konstrukcije	1.100.000,00 kn
3	Građevinski projekt – prometnice	2.000.000,00 kn
4	Građevinski projekt - vodoopskrba i odvodnja	100.000,00 kn
5	Elektrotehnički projekt	150.000,00 kn
6	Elektrotehnički projekt - vatrodojava	195.000,00 kn

Sveukupno:	4.145.000,00 kn
------------	-----------------

Procijenjeni troškovi za izvođenje svih radova iznose **4.145.000,00** kn neto.

Glavni projektant:

Danijela Blažević, dipl.ing.arh.

T E H N I Č K I D I O

HIDROPLAN d.o.o.	RECIKLAŽNO DVORIŠTE I SORTIRNICA – Grad Hvar ETAPA 3 – Hala za izdvojene komponente otpada Glavni arhitektonski projekt – vodeća mapa	ZOP HVAR_E3/19 TD 05/2019 MAPA A
------------------	---	--

SADRŽAJ

1. ZAJEDNIČKI TEHNIČKI OPIS	2
1.1. Opis građevine, smještaja građevine i namjena	2
1.2. Kapacitet i opis tehnološkog procesa	2
1.3. Opis načina priključenja na prometnu površinu i komunalnu infrastrukturu	3
1.4. Iskaz bruto površina	5
1.5. Zelene površine	5
1.6. Podaci za obračun komunalnog i vodnog doprinosa	6
1.7. Mjere prema posebnim propisima	7
1.7.1. Mjere zaštita na radu	7
1.7.2. Mjere zaštite od buke	7
1.7.3. Mjere sprječavanja nepovoljnih utjecaja na okoliš i prirodu	8
2. TEHNIČKI OPIS	9
2.1. Ograda	9
2.1. Hala za izdvojene komponente otpada	9
2.2. Slojevi oplošja hale	10
2.3. Hortikulturno uređenje	11
2.4. Projektirani vijek uporabe građevine i uvjeti za njeno održavanje	11
2.5. Popis primjenjenih propisa	13
3. PROGRAM KONTROLE I OSIGURANJA KVALITETE	14
3.1. Općenito	14
3.2. Obrtnički radovi	16
3.2.1. Hidroizolaterski radovi	16
3.2.2. Stolarski radovi	16
3.2.3. Bravarski radovi	17
3.2.4. Limarski radovi	17
3.2.5. Fasaderski i krovopokrivački	17
3.3. Hortikulturni radovi	18
3.3.1. Opće odredbe	18
3.3.2. Radovi s biljnim materijalom	19
4. ISKAZ PROCJENJENIH TROŠKOVA	20
5. ZBRINJAVANJE GRAĐEVNOG OTPADA	21
6. NACRTI	22
7. MJERE ZAŠTITE OD POŽARA	23

HIDROPLAN d.o.o.	RECIKLAŽNO DVORIŠTE I SORTIRNICA – Grad Hvar ETAPA 3 – Hala za izdvojene komponente otpada Glavni arhitektonski projekt – vodeća mapa	ZOP HVAR_E3/19 TD 05/2019 MAPA A
------------------	---	--

1. ZAJEDNIČKI TEHNIČKI OPIS

1.1... Opis građevine, smještaja građevine i namjena

Predmet ovog projekta je izvedba Etape 3 u sklopu zahvata u prostoru: Reciklažno dvorište i sortirnica – Grad Hvar.

Zahvat u prostoru je na dijelovima katastarskih čestica 896, 4551/2, 845/2, 4573/3 i 1171/3, katastarska općina Hvar i zauzima ukupnu površinu od 13.433 m², a Etapa 3 smještena je na oko 4.473 m².

Za predmetnu lokaciju, od strane: Splitsko-dalmatinska županija, Upravni odjel za graditeljstvo i prostorno uređenje, Ispostava Hvar, izdana je:

- Lokacijska dozvola, klasa: UP/I-350-05/18-01/000005, urbroj: 238/1-11-01/05-18-0003, izdana od RH, Splitsko-dalmatinska županija, Upravni odjel za graditeljstvo i prostorno uređenje, Ispostava Hvar, 28.09.2018., Hvar.
- Rješenje o izmjeni i dopuni lokacijske dozvole, klasa: UP/I-350-05/20-01/000010, urbroj: 2181/1-11-00-01/12-20-0003, izdana od RH, Splitsko-dalmatinska županija, Upravni odjel za graditeljstvo i prostorno uređenje, Ispostava Hvar, 29.10.2020., Hvar.

Etapa 3 obuhvaća izgradnju sljedećih sadržaja:

- Hala za izdvojene komponente otpada
- Prometno-manipulativni plato
- Ograda (ulazna vrata u obuhvat su dio Etape 1)
- Prateća infrastruktura, sustav vodoopskrbe i odvodnje, elektrotehničke instalacija i ostalo.

Hala – smještena je istočno, orijentirana svojom širom stranom prema platou. Tlocrtni gabarit je pravilan pravokutnik. Bruto površina je 326,5 m². Visina vijenca je 6,55 m, a visina sljemena 7,85 m, mjereno od završne kote okolnog terena.

1.2... Kapacitet i opis tehnološkog procesa

Projektirani ulazni kapacitet sortirnice iznosi do 10 t/dan. Proračun proizvedenih produkata sortiranja proveden je uz sljedeće iskustvene pretpostavke:

- učinkovitost sortiranja papira iznosi 45 %
- učinkovitost sortiranja plastike iznosi 35 %
- učinkovitost izdvajanja metala iznosi 95 %

Količine proizvedenih produkata sortiranja su sljedeće:

Komponenta	Dnevna proizvodnja (t)	Mjesečna proizvodnja (t)	Godišnja proizvodnja (t)
papir i karton	1,99	43,78	499,44
plastika	1,33	29,34	334,76
metali	0,60	13,22	150,82
Ukupno	3,92	86,34	985,03

HIDROPLAN d.o.o.	RECIKLAŽNO DVORIŠTE I SORTIRNICA – Grad Hvar ETAPA 3 – Hala za izdvojene komponente otpada Glavni arhitektonski projekt – vodeća mapa	ZOP HVAR_E3/19 TD 05/2019 MAPA A
------------------	---	--

U sortirnici se planira izdvajanje papira i kartona, različitih vrsta plastike, aluminijske i magnetskih metala. Nakon sortiranja, odvodi se dodatnom transportnom trakom u prešu balirku.

Na izlazu bala iz preše-balirke montira se podna platformska vaga za mjerenje mase proizvedenih bala. Tako pripremljeni i izvagani sortirani balirani otpad se privremeno sprema u prostoru za otpremu te dalje u halu za izdvojene komponente otpada. Otpad se u halu doprema kroz industrijska rolo-vrata te se istovaruje na pod hale i spremište do konačnog odvoza.

1.3... Opis načina priključenja na prometnu površinu i komunalnu infrastrukturu

Priključak na javnu prometnicu – priključak na javnu prometnicu izvodi se u etapi 1.

Radijusi krivina prometnice izvest će se sukladno zahtjevima Pravilnika za vatrogasne prilaze i pristupe, tj. veći od minimalno zahtijevanih unutarnjih i vanjskih radijusa obzirom na širinu prometnice.

Prometne i manipulativne površine - prometne i manipulativne površine moraju imati nosivost dovoljnu da podnesu osovinski pritisak od 100 kN.

Asfaltirani plato se izvodi kao jedna cjelina, sjeverno od hale. Plato će biti izveden kao nepropusan, lako periv, otporan na djelovanje otpada, s potrebnim padovima za kvalitetnu odvodnju.

Sve prometno-manipulativne površine detaljno su obrađene u mapi 3: G-P - Građevinski projekt - prometno manipulativne površine.

Odvodnja oborinskih voda s prometno – manipulativnih površina osigurat će se uzdužnim i poprečnim padovima prema rešetkama i slivnicima i sustavu za odvodnju potencijalno zauljenih oborinskih voda. Maksimalni padovi platoa zadovoljavaju uvjet za kretanje vatrogasnih vozila.

Vodoopskrba se sastoji iz sanitarne i hidrantske mreže. - navedene vode je potrebno osigurati na samoj lokaciji i u etapi 2 se izvodi spremnik vode s hidrostanicom.

Sustav vodoopskrbe etape 3 sastoji se od dijelova podsustava:

1. Sustava hidrantske mreže – koja obuhvaća hidrantsku mrežu
2. Sustava sanitarne mreže – koja obuhvaća opskrbu priključka za pranje istočno od hale

Nakon montaže cjevovoda potrebno je izvršiti tlačnu probu, kako je propisano za odabranu vrstu cijevi, a nakon toga se cjevovod mora dezinficirati, te isprati. Nakon toga, provodi se atestiranje na sanitarnu ispravnost vodoopskrbnog cjevovoda. Prije izdavanja uporabne dozvole, potrebno je predložiti dokaz zdravstvene ispravnosti vode za ljudsku potrošnju – analitičko izvješće o zdravstvenoj ispravnosti vode za ljudsku potrošnju izdano od strane ovlaštenog laboratorija, zatim predložiti dokaze o izvršenom laboratorijskom ispitivanju zdravstvene ispravnosti ugrađenih slavina, cijevi, fittinga i drugih priključaka.

Odvodnja - oborinske vode s prometno – manipulativne površine mogu biti onečišćene uljima, gorivom i suspendiranim česticama iz vozila koja se zadržavaju i prometuju unutar obuhvata, te se stoga skupljaju zasebnim vodonepropusnim sustavom i vode na obradu na separator ulja i masti te se nakon tretmana kontrolirano ispuštaju u kontrolno okno za uzorkovanje vode prije

HIDROPLAN d.o.o.	RECIKLAŽNO DVORIŠTE I SORTIRNICA – Grad Hvar ETAPA 3 – Hala za izdvojene komponente otpada Glavni arhitektonski projekt – vodeća mapa	ZOP HVAR_E3/19 TD 05/2019 MAPA A
------------------	---	--

ispuštanja u upojni bunar. U etapi 3 se izvodi dio oborinske odvodnje, do slivnika oznake S3, a ostali navedeni dio se izvodi u etapi 2.

Čiste krovne oborinske vode sakupljaju se sustavom krovnih horizontala i vertikalnim odvodnim cijevima i odvođe direktno na okolni teren.

Proračuni, dimenzioniranje i nacrti elemenata sustava vodoopskrbe i odvodnje detaljno su obrađeni u mapi 4: G-ViK_Građevinski projekt – vodoopskrba i odvodnja.

Električna energija – na prostoru etape 3 potrebno je osigurati sljedeće:

- elektrotehničke instalacije opće, protupanične te vanjske rasvjete koja obuhvaća manevarske površine oko hale
- elektrotehničke instalacije rasvjete, priključnica i priključaka opreme hale
- instalaciju sustava zaštite od munje

Trošila koja je potrebno opskrbiti električnom energijom u hali, su sljedeća:

- opća, protupanična i vanjska rasvjeta
- ostala oprema u hali kao priključni ormarići, kupole za odimljavanje, rolo vrata
- sustav za dojavu požara i odimljavanje

Za priključak korisnika potrebno je stvoriti tehničke uvjete u elektroenergetskoj mreži kako slijedi:

- izmjestiti dio DV 10 kV "odcjep Zastupac" tj. izgraditi KB dionice, sa KB 20(10) kV, tipa NA2XS(F)2Y 12120 (24) kV 3x(1x185/25RM) koji je ujedno i priključni KB " ulaz-izlaz"
- izgraditi GTS 20(10)/0,4kV HVAR 33, 250 KVA sa SN postojenjem (4(3VP+TP)) i NN postrojenjem TP+8VP+KOMP+JR

Po ostvarivanju tehničkih uvjeta iz prethodnog poglavlja za priključak građevina svih triju etapa (reciklažno dvorište,

- sortirnica i hala za izdvojene komponente) potrebno je od novoizgrađene trafostanice "HVAR 33" do kablenskog
- razvodnog ormara KRO izgraditi priključak 1 x KB 1 kV, tipa NA2XY-O 4x150 SM + 1,5RE 0,6/1 (1,2) kV.

Svi elementi električne energije detaljno su opisani i prikazani u mapi 5: E_Elektrotehnički projekt.

Grijanje, ventilacija, provjetravanje i osvjetljenje – Hala, u skladu sa svojom namjenom i radnim procesima koji će se odvijati, veći dio radnog vremena će imati otvorena vrata bez ugrađenih zračnih zavjesa te se neće grijati. Hala ima prirodnu ventilaciju i osvjetljenje putem prozora.

HIDROPLAN d.o.o.	RECIKLAŽNO DVORIŠTE I SORTIRNICA – Grad Hvar ETAPA 3 – Hala za izdvojene komponente otpada Glavni arhitektonski projekt – vodeća mapa	ZOP HVAR_E3/19 TD 05/2019 MAPA A
------------------	---	--

1.4... Iskaz bruto površina

Ukupna građevinska bruto površina i tlocrtna projekcija građevina su:

	GBP (m ²)	Tlocrtna projekcija
Hala (25,0 x 13,0 m)	326,5	326,5
UKUPNO	326,5	326,5

1.5... Zelene površine

Postignuto zelenilo Etape 3 (prirodni teren) je 3.230,0 m².

1.6... Podaci za obračun komunalnog i vodnog doprinosa

Obujam / volumen zgrade

	Zgrade	Tlocrtna projekcija	Dokaznica	Volumen
P1	Hala (25,0 x 13,0 m)	326,5 m ²	25,11 m x 13,0 m x 6 m	1.959,0 m ³
	UKUPNO VOLUMEN			1.959,0 m ³

Dokaznica volumena:

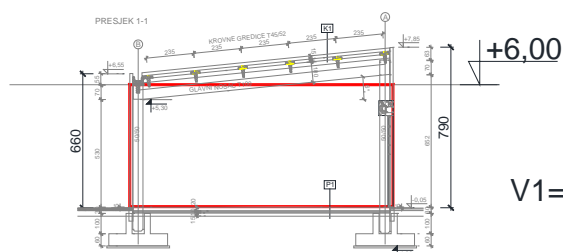
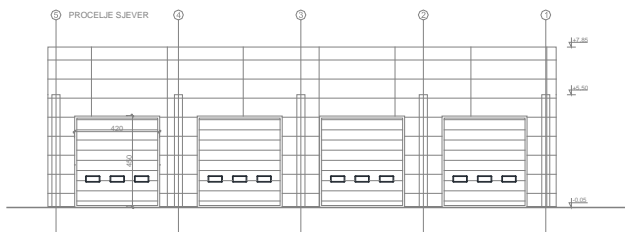
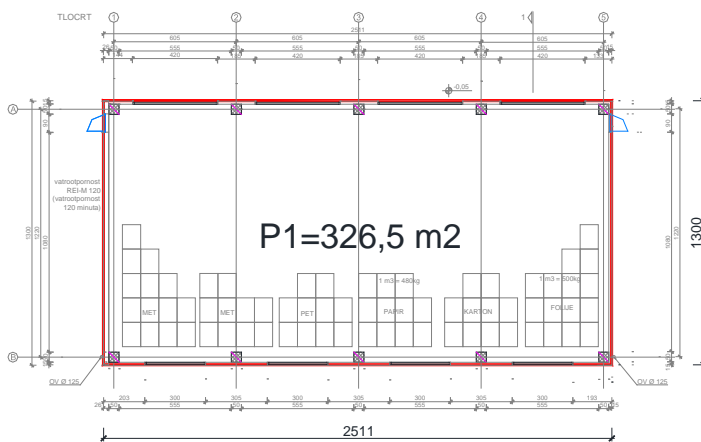

$$V1 = 326,43 \text{ m}^2 \times 6,0 \text{ m} = 1.959,0 \text{ m}^3$$

HIDROPLAN d.o.o.	RECIKLAŽNO DVORIŠTE I SORTIRNICA – Grad Hvar ETAPA 3 – Hala za izdvojene komponente otpada Glavni arhitektonski projekt – vodeća mapa	ZOP HVAR_E3/19 TD 05/2019 MAPA A
------------------	---	--

1.7...Mjere prema posebnim propisima

1.7.1.Mjere zaštita na radu

Aspekti sigurnosti na radu na prostoru predmetnog zahvata promatraju se sa stajališta utvrđivanja potencijalnih opasnosti pri radu u sklopu njegovih pojedinih tehničko-tehnoloških cjelina. Potencijalne opasnosti u sklopu navedenih područja manifestiraju se u mogućnosti pojave emisija otrovnih tvari, požara, te drugih učinaka štetnih po zdravlje zaposlenih.

Kontrola svakodnevne sigurnosti rada provodi se kroz kontrolu provedbe propisanih tehničkih i organizacijskih zaštitnih mjera. Kontrolira se čistoća uređaja, alata te opreme koja se koristi. U sklopu svih građevina i otvorenih prostora kontrolira se mogućnost prozračivanja, osvjetljenja i drugih uvjeta. Na području prometno-manipulativnih površina potrebno je kontrolirati i eventualno stvaranje prašine te kontrolirati čistoću prometnih površina.

Ograničenje brzine kretanja vozila predstavlja bitnu preventivnu radnju za eliminaciju incidenata.

1.7.2.Mjere zaštite od buke

Predviđeno je potpuno ograđivanje zahvata ogradom visine 2,0 m. Uz ogradu, oko cijelog platoa posadit će se prsten srednjeg i niskog raslinja i kao takvog ga je potrebno održavati.

Tijekom izgradnje građevina u okolišu će se javljati buka kao posljedica rada građevinskih strojeva i uređaja, te teretnih vozila vezanih za rad gradilišta.

Buka tijekom građenja zahvata je privremena i ovisit će o razmještanju i tipu zvučnih izvora (građevinskih strojeva i vozila), te o intenzitetu i načinu izgradnje, kao i o prikladnom odabiru transportnih ruta. Uz poštivanje tehnološke discipline, te veliku udaljenost od stambenih zona, ne očekuje se njen negativan utjecaj na okolna stambena područja.

Na prometno-manipulativnom platou nije predviđeno korištenje strojeva i uređaja koji proizvode buku.

Tijekom uporabe, izvor buke na prostoru zahvata, biti će vozila za prijevoz komponenti otpada, ali obzirom na učestalost dovoza i odvoza, ne očekuje se povećanje razine buke koja bi negativno utjecala na okolinu (u blizini nema stambenih građevina).

Nakon realizacije zahvata doći će do povećanja prometa samo tijekom dnevnog razdoblja unutar radnog dana, a isto će uzrokovati povećanje postojećih razina buke za manje od 0,5 dB. Tijekom noći se ne očekuje povećanje prometa, nije predviđen rad noću, pa se postojeće noćne razine buke neće povećati.

Prihvatljiva razina buke zahvata ostvaruje se:

- odabirom i uporabom malobučnih strojeva, uređaja, sredstava za rad i transport, te izvedbom šireg zaštitnog zelenog pojasa oko lokacije zahvata.
- sve izvore buke koji se privremeno ili trajno koriste označiti glede zvučne snage, tj. oprema treba nositi oznaku sukladnosti i oznaku o jamčenoj razini zvučne snage, sve prema Pravilniku o mjerama zaštite od buke izvora na otvorenom prostoru

HIDROPLAN d.o.o.	RECIKLAŽNO DVORIŠTE I SORTIRNICA – Grad Hvar ETAPA 3 – Hala za izdvojene komponente otpada Glavni arhitektonski projekt – vodeća mapa	ZOP HVAR_E3/19 TD 05/2019 MAPA A
------------------	---	--

- primjenom sredstava zaštite (osobna zaštitna sredstva za zaštitu sluha).

U blizini lokacije nema naseljenih mjesta, stambenih zgrada i sl. (najbliže su udaljene preko 1 kilometar).

Obzirom na sve navedeno, buka izvan radnog prostora ne predstavlja problem koji bi zahtijevao poduzimanje dodatnih mjera zaštite.

Sveukupni utjecaj buke na okoliš od rada zahvata može se ocijeniti prihvatljivim i zadovoljeni su uvjeti iz: Zakona o zaštiti od buke (NN 30/09, 55/13, 153/13, 41/16 i 114/18), Pravilnika o najvišim dopuštenim razinama buke u sredini u kojoj ljudi rade i borave (NN 145/04), Pravilnika o zaštiti radnika od izloženosti buci na radu (NN 46/08) i Pravilnika o zaštiti na radu za mjesta rada (NN 29/13).

1.7.3. Mjere sprječavanja nepovoljnih utjecaja na okoliš i prirodu

Zaštita voda, tla i zraka

Potencijalno zauljene oborinske vode s prometno manipulativnih površina padovima se usmjeravaju prema slivnicima, te sustavom cjevovoda vode prema separatoru masti i ulja. Nakon tretmana na separatoru, pročišćene vode se preko kontrolnog okna, ispuštaju u upoj.

Tehnološke vode nastale tijekom procesa skupljaju se i odvoje u sabirni bazen za tehnološke vode s periodičnim pražnjenjem.

Sanitarne otpadne vode skupljaju se i odvoje u sabirni bazen s periodičnim pražnjenjem.

Neprihvatljivo je bilo kakvo prašenje izvan granica obuhvata. Prašenje se može pojaviti na prometno-manipulativnim površinama, te stoga iste treba održavati. U slučaju povećanja prašenja, prometno-manipulativni dio površine treba prskati/prati čistom vodom (postoje 2 priključka za pranje).

Mjere za zaštitu od otpada

Na području zahvata potrebno je utvrditi program uklanjanja otpada, te čišćenje vozila za otpad. Lokacija se mora pregledati na kraju svakog radnog dana, te sakupiti i ukloniti svi eventualni ostaci otpada. Podna površina mora biti nepropusna i otporna na djelovanje otpada.

Zahvat treba biti opremljen tako da se sprječava rasipanje ili prolijevanje otpada, širenje prašine, buke, mirisa i drugih emisija.

Zaštita krajobraza - zelene površine na području cijelog obuhvata potrebno je održavati.

Ostalo

Vozila kojima se dovozi/odvozi otpadni materijal na prostor zahvata stvaraju buku. Zona zahvata locirana je dovoljno daleko od naseljenog područja, tako da buka na navedeno nema utjecaja.

HIDROPLAN d.o.o.	RECIKLAŽNO DVORIŠTE I SORTIRNICA – Grad Hvar ETAPA 3 – Hala za izdvojene komponente otpada Glavni arhitektonski projekt – vodeća mapa	ZOP HVAR_E3/19 TD 05/2019 MAPA A
------------------	---	--

2. TEHNIČKI OPIS

Izgradnja etape 3 obuhvaća izvedbu sljedećih građevina i radova:

- Hala za izdvojene komponente otpada
- Prometno-manipulativni plato
- Ograda (ulazna vrata u obuhvat su dio Etape 1)
- Prateća infrastruktura, sustav vodoopskrbe i odvodnje, elektrotehničke instalacija i ostalo.

Arhitektonski projekt obuhvaća halu za izdvojene komponente otpada.

2.1...Ograda

Cjelokupni zahvat potrebno je ograditi ogradom, ukupne visine 2,0 m. Ulaz u kontroliran prostor zahvata je s juga. Ulazna vrata se izvode u Etapi 1.

Za cijeli zahvat, izvode se 4 tipa ograde, au etapi 2 izvode se tip B i tip C:

Tip A – Ulazni dio ograde s kliznim vratima izvodi se u etapi 1

Tip B - Dio ograde na jugoistoku zahvata. Temelji stupova ovog dijela ograde su ab temelji samci, minimalnih dimenzija 30 x 30 x 60 cm. Segmenti ovog dijela ograde se spajaju sa halom i ogradom na kraju potpornog zida. Duljina je 19 m.

Tip C – Dio ograde na armiranobetonskom potpornom zidu, a dio na temeljnoj traci. Visina panela ovog dijela ograde je 120 cm.

Tip D – Privremena ograda nije potrebna u etapi 3.

Ograda se izvodi od čeličnih stupova i ogradnih panela. Paneli su širine 250 cm. Izrađeni su od pocinčane žice promjera 5 mm i završnog sloja poliestera (debljine min. 100 mikrona). Stupovi se pocinčavaju s vanjske i unutrašnje strane i plastificiraju (min. 60 mikrona). Stupovi za sve tipove ograde, postavljaju se na maksimalnom razmaku 2,5 m.

Ukupna duljina ograde etape 2 iznosi oko 90,0 m. Boja kompletne ograde je RAL 6005 (tamno zelena).

2.1...Hala za izdvojene komponente otpada

Smještena je na istočnom dijelu zahvata. Tlocrtni gabarit je pravilan pravokutnik.

Tlocrt je pravilan pravokutnik, ukupnih tlocrtnih dimenzija 25,11 x 13,0 m. Svojom dužom, zapadnom stranom okrenuta je i industrijskim rolo vratima povezana s prometno-manipulativnim platom. Ostale tri strane su potpuno zatvorene fasadnim panelima. Visina vijenca je 6,55 m, a visina sljemena 7,85 m, mjereno od završne kote okolnog terena. Završna kota poda je 5 cm izdignuta od razine kote okolnog uređenog terena i asfaltirane površine. Najmanja svijetla visina je 5,5 m. Neto površina je 320 m².

HIDROPLAN d.o.o.	RECIKLAŽNO DVORIŠTE I SORTIRNICA – Grad Hvar ETAPA 3 – Hala za izdvojene komponente otpada Glavni arhitektonski projekt – vodeća mapa	ZOP HVAR_E3/19 TD 05/2019 MAPA A
------------------	---	--

Hala je polumontažna, jednostrešna građevina. Oblik i izbor materijala su proizašli iz tehnološkog procesa i praktični su za jednostavno održavanje. U njoj se privremeno spremište komponente otpada, prethodno sortirane i izdvojene u sortirnici.

Zbog mogućnosti širenja požara na susjednu građevinu, pročelje građevine koje je orijentirano prema sortirnici mora biti vatrootpornosti REI-M 120 (vatrootpornost 120 minuta).

Konstrukcija su armiranobetonski stupovi i grede, temeljeni u armiranobetonske temeljne čašice. Podna ploča je armiranobetonska, sa završnim slojem kvarca kao industrijski pod.

Vanjski zidovi su fasadni, betonski sendvič paneli debljine 15 cm. Betonski sendvič paneli su minimalne nosivosti 1,5 kN/m² za raspon od 3,00 m, koji se pričvršćuje na prethodno postavljenu sekundarnu konstrukciju. Svi otvori su kvalitetna Al stolarija.

Pročelje orijentirano prema sortirnici mora biti vatrootpornosti REI-M 120 te je debljine 26 cm.

Krov je jednostrešan, nagiba 6°. Pokrov hale je aluminijski profilirani termoizolacijski krovni panel, minimalne nosivosti 2,0 kN/m² za rapon od 2,35 m (sustav sa 5 polja). Slojevi su 6 cm + val 4 cm sa završnim antikorozivnim slojem s unutarnje strane.

Na krovu se nalaze kupole za odimljavanje, ukupne površine veće od 2% neto razvijene površine skladišta.

Proračuni konstruktivnih elemenata detaljno su obrađeni u mapi 2: G-K_Građevinski projekt - konstrukcija.

2.2... Slojevi oplošja hale

- P1 PODNA KONSTRUKCIJA (POD NA TLU)
- armiranobetonska podna ploča (sa završnim slojem kvarca) 20,0 cm
 - PE folija
 - višeslojna bitumenska hidroizolacija
 - hladni bitumenski prednamaz
 - podložni beton 10,0 cm
 - nabijeni šljunak 30,0 cm
 - uređeno temeljno tlo
- Z1 KONSTRUKCIJA ZIDA (VANJSKI ZID)
- osnovna nosiva konstrukcija hale - armiranobetonski stupovi
 - fasadni betonski sendvič paneli 20,0 cm
- K1 KONSTRUKCIJA KROVA
- krovna nosiva konstrukcija hale
 - krovni Al sendvič paneli, RAL 9010 10,0 cm

HIDROPLAN d.o.o.	RECIKLAŽNO DVORIŠTE I SORTIRNICA – Grad Hvar ETAPA 3 – Hala za izdvojene komponente otpada Glavni arhitektonski projekt – vodeća mapa	ZOP HVAR_E3/19 TD 05/2019 MAPA A
------------------	---	--

2.3... Hortikulturno uređenje

Hortikulturno uređenje prilagodit će se lokaciji i kontekstu, te vrstama koje odgovaraju ekološkim uvjetima i prostornim mogućnostima lokacije. Za što bolju integraciju kompleksa u okoliš formirat će se zaštitna zelena tampon zona niskog raslinja, koja će zajedno s ogradom, činiti kvalitetnu vizualnu barijeru.

Značajke tla i vegetacijski pokrov upotpunjuju geografsku osnovu i odraz su višestrukih utjecaja društva na okoliš što se odražava u preobrazbi izvornih prirodnih stanja.

Pri projektiranju su postavljeni sljedeći ciljevi:

- usklađenost s postojećim okolišem i planiranim
- formiranje zaštitne zelene zone

Primarni kriterij za odabir vrsta je autohtonost biljnog materijala u cilju što bolje prilagodbe i vizualnog uklapanja u prostor. Raslinje se dijelom zadržava, a dijelom rekultivira. Zelenilo skupa s ogradom činit će kvalitetnu vizualnu barijeru.

Kao zone krajobraznog uređenja definirane su sljedeće zone:

1. krajobrazna sanacija površina degradiranih vizualno-ekoloških vrijednosti – obuhvaća rekultivaciju površina te njihovo uklapanje u postojeće okruženje
 - sanacija usjeka
 - sanacija nasipa
 - sanacija ostalih degradiranih površina
2. stvaranje zaštitnog pojasa, prirodnog zelenila
 - zaštita vizualnih kvaliteta mikrolokacije
 - zaštita od prašine
3. estetsko oblikovanje – obuhvaća krajobrazno uređenje ulaznog dijela i zaštitnog pojasa paralelnog s županijskom cestom

Krajobrazno uređenje predmetne lokacije provest će se vrstama koje odgovaraju ekološkim uvjetima i prostornim mogućnostima lokacije. Primarni kriterij za odabir vrsta je autohtonost biljnog materijala u cilju što bolje prilagodbe i vizualnog uklapanja u prostor. Također, bitan kriterij je i otpornost biljaka na specifične uvjete lokacije te izbor biljaka koje neće trebati intenzivnu njegu.

2.4... Projektirani vijek uporabe građevine i uvjeti za njeno održavanje

Proračunski projektirani vijek trajanja građevine, odnosno konstrukcije građevine, zgrade je 50 godina.

Tijekom uporabe građevine predviđa se održavanje prema propisanim uvjetima.

HIDROPLAN d.o.o.	RECIKLAŽNO DVORIŠTE I SORTIRNICA – Grad Hvar ETAPA 3 – Hala za izdvojene komponente otpada Glavni arhitektonski projekt – vodeća mapa	ZOP HVAR_E3/19 TD 05/2019 MAPA A
------------------	---	--

Vlasnik, odnosno korisnik građevine dužan je svakodnevno pratiti stanje građevine u cjelini i otklanjati uočene nedostatke, kvarove i slično.

Redovito održavanje građevine odnosi se na održavanje građevine u graditeljskom i funkcionalnom stanju i to:

- keramičarski i drugi radovi na oblogama podova i zidova te zamjena podnih obloga
- popravci na pročelju građevine
- popravak pokrova krova
- održavanje rasvjete i drugih električnih uređaja kao i održavanje vanjske rasvjete građevine
- održavanje hortikulturnog uređenja okoliša građevine
- redoviti servisi instalacija, uređaja i opreme u građevini
- ostalo.

U slučaju oštećenja građevine koja bi mogla ugroziti sigurnost, potrebno je hitno poduzeti mjere za otklanjanje istih.

Održavanje građevine vlasnik je dužan obavljati, bez obzira da li se građevina koristi ili ne.

HIDROPLAN d.o.o.	RECIKLAŽNO DVORIŠTE I SORTIRNICA – Grad Hvar ETAPA 3 – Hala za izdvojene komponente otpada Glavni arhitektonski projekt – vodeća mapa	ZOP HVAR_E3/19 TD 05/2019 MAPA A
------------------	---	--

2.5...Popis primjenjenih propisa

1. Zakon o prostornom uređenju (NN 153/13, 65/17, 114/18, 39/19)
2. Zakon o gradnji (NN 153/13, 20/17, 39/19)
3. Pravilnik o obveznom sadržaju i opremanju projekata građevina (NN 118/2019)
4. Zakon o održivom gospodarenju otpadom (NN 94/13, 73/17, 14/19)
5. Pravilnik o gospodarenju otpadom (NN 117/17)
6. Zakon o poslovima i djelatnostima prostornog uređenja i gradnje (NN 78/15, 118/18)
7. Pravilnik o kontroli projekata (NN 32/14)
8. Pravilnik o tehničkom pregledu građevine (NN 46/18)
9. Zakon o građevnim proizvodima (NN 76/13, 30/14, 130/17, 39/19)
10. Tehnički propis o građevnim proizvodima (NN 035/2018)
11. Pravilnik o tehničkim dopuštenjima za građevne proizvode (NN 103/08)
12. Tehnički propis za prozore i vrata (NN 69/06)
13. Pravilnik o građevnom otpadu i otpadu koji sadrži azbest (NN 69/16)
14. Zakon o normizaciji (NN 80/13)
15. Zakon o zaštiti na radu (NN 71/14, 118/14, 94/18, 96/18)
16. Pravilnik o zaštiti na radu za mjesta rada (NN 29/13)
17. Zakon o zaštiti od požara (NN 92/10)
18. Zakon o zaštiti okoliša (NN 80/13, 78/15, 12/18, 118/18)
19. Zakon o zaštiti od buke (NN 30/09, 55/13, 153/13, 41/16, 114/18)
20. Pravilnik o mjerama zaštite od požara kod građenja (NN 141/11)
21. Pravilnik o najvišim dopuštenim razinama buke u sredini u kojoj ljudi rade i borave (NN 145/04)
22. Tehnički propis o racionalnoj uporabi energije i toplinskoj zaštiti u zgradama (NN 128/15, 70/18, 73/18, 86/18)
23. Pravilnik o načinu izračuna građevinske (bruto) površine zgrade (NN 93/17)
24. Pravilnik o načinu utvrđivanja obujma i površine građevina u svrhu obračuna komunalnog doprinosa (NN 15/2019)
25. Pravilnik o održavanju građevina (NN 122/14)

HIDROPLAN d.o.o.	RECIKLAŽNO DVORIŠTE I SORTIRNICA – Grad Hvar ETAPA 3 – Hala za izdvojene komponente otpada Glavni arhitektonski projekt – vodeća mapa	ZOP HVAR_E3/19 TD 05/2019 MAPA A
------------------	---	--

3. PROGRAM KONTROLE I OSIGURANJA KVALITETE

3.1... Općenito

Program kontrole i osiguranja kvalitete obuhvaća skup sustavno planiranih aktivnosti radi postizanja propisanih tehničkih svojstava materijala, proizvoda i radova, čime se ostvaruje propisana razina kakvoće građevine tijekom uporabe.

Svi materijali i proizvodi, bez obzira na vrstu i količinu, bit će odobreni ako zadovoljavaju odredbe programa kontrole i osiguranja kvalitete te ako su proizvedeni prema važećim normama i tehničkim propisima.

Građevni proizvod može se staviti u promet i koristiti za građenje samo ako je dokazana njegova uporabljivost na način propisan Zakonom o prostornom uređenju i gradnji i drugim posebnim propisima. Građevni proizvod je uporabljiv ako su njegova tehnička svojstva takva da udovoljavaju bitnim zahtjevima za građevinu, a određena su tehničkim specifikacijama ili tehničkim propisom.

Uporabljivost građevnog proizvoda dokazuje se ocjenjivanjem sukladnosti tehničkih svojstava proizvoda s tehničkim specifikacijama, što se dokazuje originalnom potvrdom (certifikatom) sukladnosti ili izjavom proizvođača o sukladnosti. Dokaz uporabljivosti u originalu izvođač mora pravodobno predati nadzornom inženjeru na odobrenje. Nadzorni inženjer ima pravo i dužnost provjere dokaza uporabljivosti pomoću kontrolnih ispitivanja, prema odredbama programa kontrole i osiguranja kvalitete.

Za materijale, proizvode i radove za koje nije utvrđen postupak dokazivanja uporabljivosti provode se ispitivanja prema odredbama iz programa kontrole i osiguranja kvalitete. Ta ispitivanja obuhvaćaju najmanje:

- prethodna ispitivanja (izvođač) kao dokaz uporabljivosti,
- vlastita ispitivanja proizvođača (izvođača) tijekom proizvodnje (tekuća ispitivanja),
- kontrolna ispitivanja materijala, proizvoda i radova od strane investitora (nadzornog inženjera). Provode se na osnovi izrađenog programa ispitivanja uzimajući u obzir: tekuća ispitivanja, vizualna zapažanja mjesta (uzoraka) ispitivanja, uz primjenu provjerenih statističkih metoda.

Investitor je dužan tijekom građenja osigurati stručni nadzor izvedbe građevine u cjelini kao i pojedinih segmenata.

Arhitektonsko-građevinski radovi trebaju se izvesti prema projektu i prema važećim hrvatskim propisima i pravilima struke.

Ukoliko se tijekom gradnje ukaže opravdana potreba za manjim odstupanjima ili promjenama projekta, izvođač je dužan prethodno pribaviti suglasnost projektanta i nadzornog inženjera.

Vrsta i opseg svih ispitivanja utvrđena su programom kontrole i osiguranja kvalitete. Sva ispitivanja provodi ovlašteni laboratorij ili laboratorij pod nadzorom ovlaštenog tijela.

HIDROPLAN d.o.o.	RECIKLAŽNO DVORIŠTE I SORTIRNICA – Grad Hvar ETAPA 3 – Hala za izdvojene komponente otpada Glavni arhitektonski projekt – vodeća mapa	ZOP HVAR_E3/19 TD 05/2019 MAPA A
------------------	---	--

Sve materijale, proizvode i radove mora odobriti nadzorni inženjer i ne mogu se mijenjati bez njegova odobrenja.

Izvođač mora nadzornom inženjeru omogućiti nesmetan pristup proizvodnom pogonu i laboratoriju radi potrebnih provjera i/ili uzimanja uzoraka za kontrolna ispitivanja.

Sve radove trebaju obavljati za to stručno osposobljene osobe, uz stalni stručni nadzor.

Posebnu pažnju treba posvetiti kontroli radova o kojima ovisi ispunjavanje bitnih zahtjeva za građevinu, te o pravodobnom uključivanju geodetskih mjerenja.

U slučaju odstupanja materijala, proizvoda i radova od propisane kakvoće, nadzorni inženjer ima pravo zahtijevati dodatna ispitivanja i/ili sanaciju radova na teret izvođača radova.

U slučaju bitnog odstupanja materijala, proizvoda i radova od propisane kakvoće, nadzorni inženjer će propisati otklanjanje tih radova i njihovu zamjenu s novim materijalima, proizvodima ili radovima koji su u skladu s propisanom kakvoćom.

Investitor će (nadzorni inženjer) provoditi kontrolna ispitivanja u skladu s odredbama programa kontrole i osiguranja kvalitete, ali i prema vlastitoj procjeni.

Izvođač je dužan u svakom trenutku omogućiti nadzornom inženjeru i/ili od njega ovlaštenom tijelu provedbu kontrolnih ispitivanja, uključivo fizičko otkrivanje (skidanje) prethodno pokrivenih slojeva ili konstrukcija.

Materijali koji odstupaju od projektom propisanih normi smiju se ugrađivati ako izvođač dostavi jedan primjerak mjerodavnih tehničkih pravila nadzornom inženjeru najkasnije 90 dana prije početka one faze radova na koje se pravila odnose. Nakon dovršetka ugovorenih radova ti dokumenti postaju vlasništvo investitora.

Građevina će se koristiti i održavati u skladu s Zakonom o gradnji (NN 153/13, 20/17, 39/19 i 125/19) i Pravilnikom o održavanju građevina (NN 122/14) a građevinski inspektor će provoditi nadzor u skladu s Zakonom o građevinskoj inspekciji (NN 153/13).

Popis normi za različite završne radove:

- Tesarski radovi, uputiti na normu DIN 4108-2:2003-07,
- Glazura EU 927-1, EU 927-2
- Staklo u graditeljstvu HRN 410:2003 EN 410:1998
- Toplinske značajke prozora, vrata i zaslona HRN EN ISO 10077-1:2002
- Fasadna boja ISO 9001.2000 , EN 934-1:934-6, DIN 53778 S-W-M
- Sendvič paneli ISO 9001.2000, HRN EN 410:2003, HRN EN 143
- EN 14509:2004, EN 10142, EN 10147:2000
- Izolacija /isophenic/ – DIN EN 13501-1BB2d0

HIDROPLAN d.o.o.	RECIKLAŽNO DVORIŠTE I SORTIRNICA – Grad Hvar ETAPA 3 – Hala za izdvojene komponente otpada Glavni arhitektonski projekt – vodeća mapa	ZOP HVAR_E3/19 TD 05/2019 MAPA A
------------------	---	--

3.2...Obrtnički radovi

3.2.1. Hidroizolaterski radovi

Kontrolu kvalitete materijala koji se ugrađuju treba vršiti sukladno važećim normativima. Priprema površine i sva ostala rješenja hidroizolacije trebaju u potpunosti odgovarati projektu i pravilima struke. Pri izvedbi radova nužan je stalni i aktivni stručni nadzor.

Horizontalne hidroizolacije su položene usporedno s tlom i sprečavaju dizanje kapilarne vlage.

Vertikalna hidroizolacija polaže se na zidove koji su ukopani u zemlju. Polaže se s vanjske strane zida.

Horizontalna i vertikalna hidroizolacija se povezuju i na taj način dobivamo nepropusne zidove zaštićene od vlage i podzemne vode.

Prije polaganja hidroizolacije provjeriti hrapavost podloge.

U tijeku radova rukovoditelj treba propisati i provesti potrebne mjere zaštite kako ne bi došlo do oštećenja izvedene hidroizolacije, a naročito pažljivo izvoditi zaštitu hidroizolacije betonom.

3.2.2. Stolarski radovi

Tehnička svojstva aluminijskih prozora i vrata moraju biti takva da, u predviđenom roku trajanja građevine, uz propisanu odnosno projektom određenu ugradnju i održavanje, oni podnesu sve utjecaje uobičajene uporabe i utjecaje okoline, tako da građevina u koju su ugrađeni ispunjava bitne zahtjeve.

Dokumentacija s kojom se isporučuju prozori i/ili vrata mora sadržavati:

- podatke koji povezuju radnje i dokumentaciju o sukladnosti prozora odnosno vrata i izjave o sukladnosti, odnosno potvrde o sukladnosti prema Tehničkom propisu za prozore i vrata (NN 69/06)
- podatke u vezi s označavanjem prozora odnosno vrata propisane u Prilogu iz članka 7. stavka 1. Tehničkog propisa za prozore i vrata (NN 69/06).

Druge podatke značajne za rukovanje, prijevoz, pretovar, skladištenje, ugradnju, uporabu i održavanje prozora i/ili vrata te za njihov utjecaj na bitna svojstva i trajnost građevine.

U slučaju nesukladnosti prozora odnosno vrata s tehničkim specifikacijama ili projektom za taj građevni proizvod, proizvođač prozora i/ili vrata mora odmah prekinuti njihovu proizvodnju i poduzeti mjere radi utvrđivanja i otklanjanja grešaka koje su nesukladnost uzrokovale.

Ako dođe do isporuke nesukladnog prozora i/ili vrata proizvođač odnosno uvoznik mora, bez odgode, o nesukladnosti toga građevnog proizvoda obavijestiti sve kupce, distributere, ovlaštenu pravnu osobu koja je sudjelovala u potvrđivanju sukladnosti i Ministarstvo zaštite okoliša, prostornog uređenja i graditeljstva.

HIDROPLAN d.o.o.	RECIKLAŽNO DVORIŠTE I SORTIRNICA – Grad Hvar ETAPA 3 – Hala za izdvojene komponente otpada Glavni arhitektonski projekt – vodeća mapa	ZOP HVAR_E3/19 TD 05/2019 MAPA A
------------------	---	--

Proizvođač odnosno uvoznik i distributer prozora i/ili vrata, te izvođač građevine, dužni su poduzeti odgovarajuće mjere u cilju održavanja svojstava prozora odnosno vrata tijekom rukovanja, prijevoza, pretovara, skladištenja i njihove ugradnje u građevinu.

3.2.3. Bravarski radovi

Izvođač radova obavezan je izraditi radioničku dokumentaciju te istu dostaviti na ovjeru projektantu.

Svi profili i limovi trebaju biti odmašćeni, a hrđa treba biti odstranjena.

Bravarski radovi trebaju se kontrolirati te o tome izraditi atest.

3.2.4. Limarski radovi

Limarske radove treba izvesti u svemu prema važećim uvjetima i standardima. Isto tako svi izvedeni radovi moraju biti u skladu s opisom stavaka u troškovniku. Kod opšava limom, ispod lima, izvođač je dužan ugraditi krovnu ljepenu kao zaštitu.

Sastav i učvršćenja moraju biti tako izvedeni da elementi pri toplotnim promjenama mogu nesmetano dilatirati, a da pri tom ostanu nepropusni. Moraju se osigurati od oštećenja koje može izazvati vjetar i sl.

Ispod lima koji se postavlja na beton, drvo ili žbuku treba postaviti sloj bitumenske ljepene, čija su dobava i postava uključene u jediničnu cijenu.

Provjeriti ateste o kvaliteti materijala. Svi profili i limovi trebaju biti odmašćeni, a hrđa treba biti odstranjena.

3.2.5. Fasaderski i krovopokrivački

3.2.5.1. Betonski fasadni sendvič paneli – monterski radovi

Fasadne ploče su betonski, minimalno izolirani sendvič paneli. Za gotove konstrukcije i opremu nije potrebno davati program kontrole i kvalitete. Izvoditelj obavlja svoje radove na gradilištu na vlastitu odgovornost i uz vlastiti rizik tj. dužan je pobrinuti se da ne dođe do slučajnog ili namjernog oštećenja dopremljenog materijala ili izvedenih elemenata.

Paneli se na konstrukciju pričvršćuju pocinčanim spojnica za AB konstrukciju. Potrebno je obostrano brtvljenje međusobnog spoja fasadnih panela trajnoelastičnim kitom u boji betona.

Sastav i učvršćenja moraju biti tako izvedeni da elementi pri toplotnim promjenama mogu nesmetano dilatirati, a da pri tom ostanu nepropusni. Moraju se osigurati od oštećenja koje može izazvati vjetar i sl. Provjeriti ateste o kvaliteti materijala.

Zbog mogućnosti širenja požara na susjednu građevinu, pročelje građevine koje je orijentirano prema sortirnici mora biti vatrootpornosti REI-M 120 (vatrootpornost 120 minuta).

HIDROPLAN d.o.o.	RECIKLAŽNO DVORIŠTE I SORTIRNICA – Grad Hvar ETAPA 3 – Hala za izdvojene komponente otpada Glavni arhitektonski projekt – vodeća mapa	ZOP HVAR_E3/19 TD 05/2019 MAPA A
------------------	---	--

3.2.5.2. Izo krovni paneli

Pokrov krova su krovni limeni sendvič paneli koji se sastoje od obostrano pocinčanog čeličnog lima debljine 0,5/0,5 mm s konstrukcijskom jezgrom od kamene vune, ukupne debljine 100 mm. Paneli su završno obrađeni bojom prema izboru projektanta i investitora.

Izvođač izrađuje radioničku dokumentaciju sa nacrtom polaganja svih panela, koju ovjeravaju projektant i nadzorni inženjer.

Prije no što se započne montaža panela potrebno je izmjeriti kutove krovnih površina i pomoću špage označiti kontrolne točke u odgovarajućim razmacima, zatim provjeriti zidove, potkonstrukciju, razmak između greda, potrebno je provjeriti okomitost donje konstrukcije. Svi krovni paneli moraju imati omogućen dozvoljeni progib.

Pričvrсни elementi su važni i potrebno je provjeriti njihovu kvalitetu.

Paneli se pričvršćavaju preko povišenih žljebova nikad u vodohodnoj razini, koristiti uvijek originalne spojne dijelove.

Duž uzdužnih traka neophodna je ugradnja samoljepljivih brtvenih traka.

Kod montaže svakako postaviti zaštitnu skelu i mrežu.

Posebno je važno da se kod dizanja panela ne oštete paneli i o tome treba izuzetno voditi računa, jer se oštećenja ne mogu popraviti.

Sve strugotine nakon bušenja odmah treba usisati i očistiti.

Kod zabata, poluzabata, proboja, obrublivanja proboja potrebna je ugradnja profila za punjenje i brtvljenje između panela i odgovarajućeg priključnog lima.

Pokrivanje površine krova treba provoditi suprotno od smjera vjetra.

Pokrov hale izvodi se aluminijskim termo panelom minimalne nosivosti 2,0 kN/m² za rapon od 2,35 m (sustav s 5 polja).

3.3... Hortikulturni radovi

3.3.1. Opće odredbe

Osnovni tehnički uvjeti za osiguranje kvalitete materijala i radova iz ovog projekta sastavni su dijelovi troškovnika, te su s tim u svezi obvezni.

Izvoditelj radova dužan je u svemu pridržavati se mjera zaštite na radu, zaštite od požara i svih drugih mjera zaštite čovjekova okoliša sa svrhom da spriječi ugrožavanje života i zdravlja osoba i da spriječi štete koje bi nepoduzimanjem tih mjera mogle nastati na susjednim česticama, instalacijama, uređajima i okolišu.

Svi radovi moraju se izvoditi stručno i prema projektu, a u skladu sa najnovijim strukovnim saznanjima.

HIDROPLAN d.o.o.	RECIKLAŽNO DVORIŠTE I SORTIRNICA – Grad Hvar ETAPA 3 – Hala za izdvojene komponente otpada Glavni arhitektonski projekt – vodeća mapa	ZOP HVAR_E3/19 TD 05/2019 MAPA A
------------------	---	--

Za sve nejasnoće prilikom izvedbe izvoditelj radova je dužan zatražiti objašnjenje od nadzornog inženjera koji se pri tome, kao i pri donošenju odluka koje bi mijenjale postojeće projektno rješenje mora usuglasiti s projektantom.

Za provođenje nadzora investitor je obavezan osigurati potvrdu o podrijetlu i zdravstvenom stanju biljnog materijala.

Nakon dovršetka radova po pojedinim fazama i u cjelini, potrebno je odvesti sve zaostale materijale i ostaviti gradilište ogledno čisto, a moguće štete nastale radom vozila, strojeva ili nepažnjom radnika moraju se otkloniti i dovesti u prvobitno stanje o trošku izvoditelja radova.

Izvoditelj radova je dužan prije početka radova dostaviti naručitelju ili nadzornom inženjeru shemu organizacije gradilišta i tehničke opreme, te operativni plan izvršenja ugovorenih radova.

Organizacija gradilišta, tehnička oprema i potrebna mehanizacija moraju biti u skladu sa specifičnim zahtjevima koje postavlja sam zadatak. Shemu organizacije gradilišta, tehničke opreme i mehanizacije, te operativni plan potvrđuje investitor putem nadzornog inženjera u suradnji s projektantom. Shema je sastavni dio građevinskog dnevnika.

3.3.2. Radovi s biljnim materijalom

Po odobrenoj kvaliteti izvršenih pripremljenih i zemljanih radova na budućim zelenim površinama vrši se sadnja materijalom čiju su kvalitetu prethodno potvrdili nadzorni inženjer i projektant. Suglasnost za sadnju odobrenog materijala unosi se u građevinski dnevnik.

Sav biljni materijal mora imati potvrde o zdravstvenom stanju i garanciju o vrsti i sorti. Eventualne izmjene vrsta ili uzrasta mogu se izvršiti isključivo uz suglasnost projektanta i suglasnosti investitora. Sadjnja se može vršiti isključivo u biološki povoljnim terminima za sadnju zbog postizanja što veće uspješnosti sadnje i budućeg razvoja sadnica.

Iskolčenje za sadnju vrši izvoditelj radova na osnovu projektiranih elemenata. Prije početka radova pregled iskolčenja vrše nadzorni inženjer, te potvrđuju elemente iskolčenja ili utvrđuju potrebne korekcije. Sve u okviru nadzora donesene odluke upisuju se u građevinski dnevnik.

Konačna primopredaja uređenih zelenih površina vrši se dvije vegetacijske godine po uređenju zelenila.

Izvoditelj radova u investicionim godinama mora održavati izvedeno zelenilo po najvišim standardima.

HIDROPLAN d.o.o.	RECIKLAŽNO DVORIŠTE I SORTIRNICA – Grad Hvar ETAPA 3 – Hala za izdvojene komponente otpada Glavni arhitektonski projekt – vodeća mapa	ZOP HVAR_E3/19 TD 05/2019 MAPA A
------------------	---	--

4. ISKAZ PROCJENJENIH TROŠKOVA

Temeljem Pravilnika o obveznom sadržaju i opremanju projekata građevina (NN 118/19) daje se

ISKAZ PROCJENJENIH TROŠKOVA GRAĐENJA

za dio građevina (radova) obrađenih u mapi

A-ARHITEKTONSKI PROJEKT - VODEĆA MAPA

Procijenjeni troškovi za izvođenje navedenih radova iznose 600.000,00 kn neto (građevine, oprema i krajobraz).

HIDROPLAN d.o.o.	RECIKLAŽNO DVORIŠTE I SORTIRNICA – Grad Hvar ETAPA 3 – Hala za izdvojene komponente otpada Glavni arhitektonski projekt – vodeća mapa	ZOP HVAR_E3/19 TD 05/2019 MAPA A
------------------	---	--

5. ZBRINJAVANJE GRAĐEVNOG OTPADA

Način zbrinjavanja građevnog otpada mora biti u skladu s propisima o otpadu. Osnovni propisi iz tog područja su:

- Zakon o održivom gospodarenju otpadom (NN 094/13, 73/17 i 14/19)
- Pravilnik o građevnom otpadu i otpadu koji sadrži azbest (NN 069/16)

Prema navedenim propisima, građevni otpad je otpad nastao prilikom gradnje građevina, rekonstrukcije, uklanjanja i održavanja postojećih građevina, te otpad nastao od iskopanog materijala, koji se ne može bez prethodne uporabe koristiti za građenje građevine zbog kojeg građenja je nastao. Propisi također definiraju pojam „posjednik građevnog otpada“ – osobu koja ima pravo raspolaganja odnosno posjedništva nad građevnim otpadom a to može biti vlasnik građevine, investitor, izvođač ili neka treća osoba.

U tom smislu je propisano da se građevni otpad ne smije odložiti na mjestu nastanka kao niti na lokacijama koje nisu za to predviđene te da posjednik građevnog otpada dužan je snositi sve troškove gospodarenja građevnim otpadom.

Posjednik građevnog otpada dužan je osigurati uvjete za odvojeno skupljanje i privremeno skladištenje građevnog otpada.

Građevni proizvod nastao materijalnom uporabom građevnog otpada može se ponovo uporabiti u građevne svrhe ukoliko udovoljava normama i uvjetima propisanim posebnim propisom.

Građevni otpad predviđen za odlaganje predaje se ovlaštenim osobama koje upravljaju odlagalištima otpada sukladno uvjetima propisanim posebnim propisom.

Nakon završetka radova gradilište treba očistiti od otpadaka i suvišnog materijala, postupiti prema iznesenom, a okolni dio terena dovesti u prvobitno stanje najkasnije u roku od mjesec dana nakon izdavanja uporabne dozvole.

Sve zemljane i druge površine terena koje su na bilo koji način degradirane otpadnim materijalom kao posljedica izvođenja radova, izvoditelj radova je dužan dovesti u stanje urednosti.

HIDROPLAN d.o.o.	RECIKLAŽNO DVORIŠTE I SORTIRNICA – Grad Hvar ETAPA 3 – Hala za izdvojene komponente otpada Glavni arhitektonski projekt – vodeća mapa	ZOP HVAR_E3/19 TD 05/2019 MAPA A
------------------	---	--

6. NACRTI

- 1 Geodetski situacijski nacrt stvarnog stanja
- 2 Geodetska situacija građevne čestice
- 3 Situacija građevina i opreme

Situacija instalacija nalaze se u pojedinim mapama

- Situacija vodoopskrbe i odvodnje
(G-ViK_Građevinski projekt - vodoopskrba i odvodnja)
- Situacija prometnih i manipulativnih površina
(G-P_Građevinski projekt - prometno manipulativne površine)
- Situacija elektro instalacija
(E_Elektrotehnički projekt)

- | | |
|--|-------|
| 4 Hala za izdvojene komponente otpada - tlocrt | 1:100 |
| 5 Hala za izdvojene komponente otpada - presjek | 1:100 |
| 6 Hala za izdvojene komponente otpada – pročelja | 1:100 |
| 7 Hala za izdvojene komponente otpada – krov | 1:100 |
| 8 Ograda | 1:50 |

K.O.: HVAR
 MBR: 311693
 D.L.br.: 12
 Č.ZEM. 896

OVLAŠTENI INŽENJER GEODEZIJE:
 Petar Garmaz, dipl.ing.geod.

Pr. br.: 09/2018

DATUM IZRADE:
 27.04.2018. godine

GEODETSKI SITUACIJSKI NACRT STVARNOG STANJA

M = 1:1000

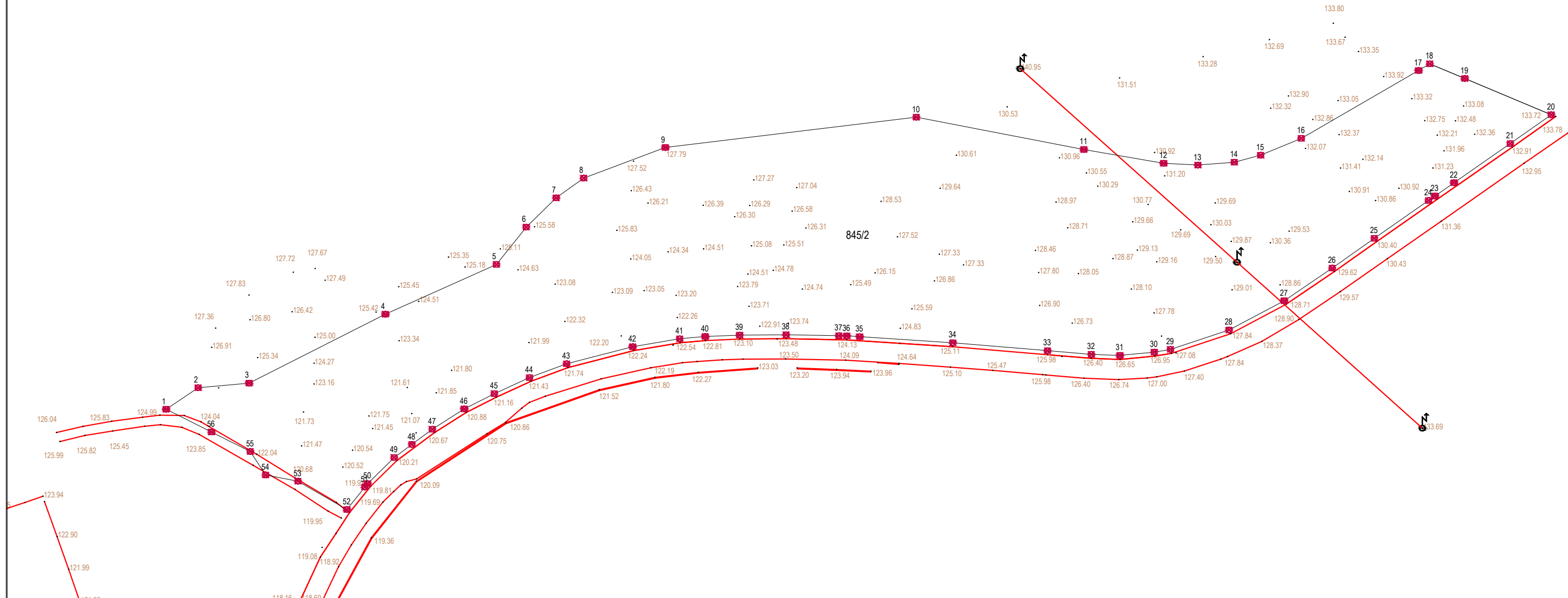

HIDROPLAN d.o.o.
 Horvaćanska cesta 17a, 10 000 Zagreb, Hrvatska
 Tel: +385 1 36 40 529, Fax: +385 1 36 80 800
 www.hidroplan.hr, hidroplan@hidroplan.hr

Investitor:
GRAD HVAR
 Ulica Milana Kukurina 2
 21450 Hvar

Građevina:
**RECIKLAŽNO DVORIŠTE
 I SORTIRNICA**
 Grad Hvar

ETAPA 3
 Razina projekta:
**GLAVNI ARHITEKTONSKI
 PROJEKT**

Sadržaj:	GEODETSKI SITUACIJSKI NACRT STVARNOG STANJA		Mjerilo:	1:1000
Glavni projektant:	Danijela Blažević, dipl.ing.arh.		Datum:	Prosinac, 2019.
Projektant:	Danijela Blažević, dipl.ing.arh.		Oznaka:	TD 05/2019
Suradnici:	Dragica Pašović, dipl.ing.građ. Martina Cvjetičanin, dipl.ing.građ. Jurica Sakmardi, mag.ing.aedif. Marko Romanjik, mag.ing.aedif. Igor Horvat, dipl.ing.građ.		ZOP:	HVAR_E3/19
	Tea Polak, mag.ing.aedif. Tea Pavković, mag.ing.aedif. Matea Marić, mag.ing.aedif. Borna Čondić, mag.ing.aedif. Mr.sc. Denis Stjepan Vedrina, dipl.kem.ing.		Mapa:	A
	Rev: 0	List: 1/1	Broj nacrt:	01

K.O.: HVAR
 MBR: 311693
 D.L.br.: 12
 Č.ZEM. 845/2

Pr. br.: 23/2020

GEODETSKA SITUACIJA GRAĐEVNE ČESTICE

M = 1:1000



Brij. točka	E		N		Visina točke HVRS1 (m)		
	koordinata HTRS93/TM (m)	koordinata HTRS96/TM (m)	koordinata HTRS93/TM (m)	koordinata HTRS96/TM (m)			
POPIS KOORDINATA LOMNIH TOČAKA GRAĐEVNE ČESTICE							
1	498146.34	4782777.22	124.89	37	49813.17	4782796.01	124.13
2	498154.28	4782783.03	124.04	38	49830.36	4782796.26	123.48
3	498165.94	4782784.02	124.02	39	49828.9	4782796.17	123.1
4	498205.8	4782781.29	125.42	40	49830.36	4782796.39	122.81
5	498236.38	4782813.74	125.18	41	49823.92	4782796.25	122.54
6	498236.79	4782813.61	125.08	42	49826.25	4782796.28	122.24
7	498243.22	4782833.29	125.09	43	49845.83	4782789.03	121.74
8	498250.09	4782833.01	127.5	44	49828.31	4782795.59	121.43
9	498270.36	4782842.93	127.79	45	49827.87	4782781.81	121.18
10	49832.71	4782853.24	120.81	46	49820.4	4782777.82	120.88
11	498374.33	4782842.31	120.96	47	49822.44	4782772.75	120.87
12	498376.18	4782838.88	121.2	48	49820.37	4782768.86	120.71
13	498482.07	4782833.44	121.2	49	49820.36	4782765.73	120.21
14	498411.71	4782833.15	121.22	50	498188.38	4782759.24	119.81
15	498418.25	4782843.89	123.32	51	49835.7	4782758.39	119.81
16	498425.35	4782845.08	123.07	52	498191.24	4782762.76	119.89
17	498427.49	4782845.05	123.02	53	498170.38	4782759.84	120.89
18	498430.29	4782863.02	123.82	54	498171.05	4782761.28	122.24
19	498468.59	4782863.07	123.08	55	498187.24	4782767.22	122.24
20	498490.48	4782853.08	123.72	56	498157.38	4782772.07	124.24
21	498490.39	4782843.77	123.91	57	498225.58	4782761.25	122.2
22	498480.33	4782844.03	121.23	54'	498288.31	4782794.38	122.24
23	498481.59	4782833.75	121.2	POPIS KOORDINATA LOMNIH TOČAKA HALE			
24	498430.88	4782829.83	120.82	40'	498300.25	4782810.6	0
25	498460.5	4782832.23	120.4	402	498389.76	4782803.61	0
26	498426.07	4782812.83	128.82	403	498364.77	4782804.57	0
27	498424.12	4782824.71	128.71	404	498363.27	4782817.06	0
28	498410.4	4782797.43	127.84				
29	498396.85	4782792.82	127.08				
30	498391.83	4782791.03	126.95				
31	498383.3	4782789.11	126.65				
32	498376.19	4782791.39	125.4				
33	498362.32	4782792.29	125.88				
34	498347.79	4782784.26	125.11				
35	498318.65	4782785.72	124.13				
36	498315.43	4782795.69	124.13				

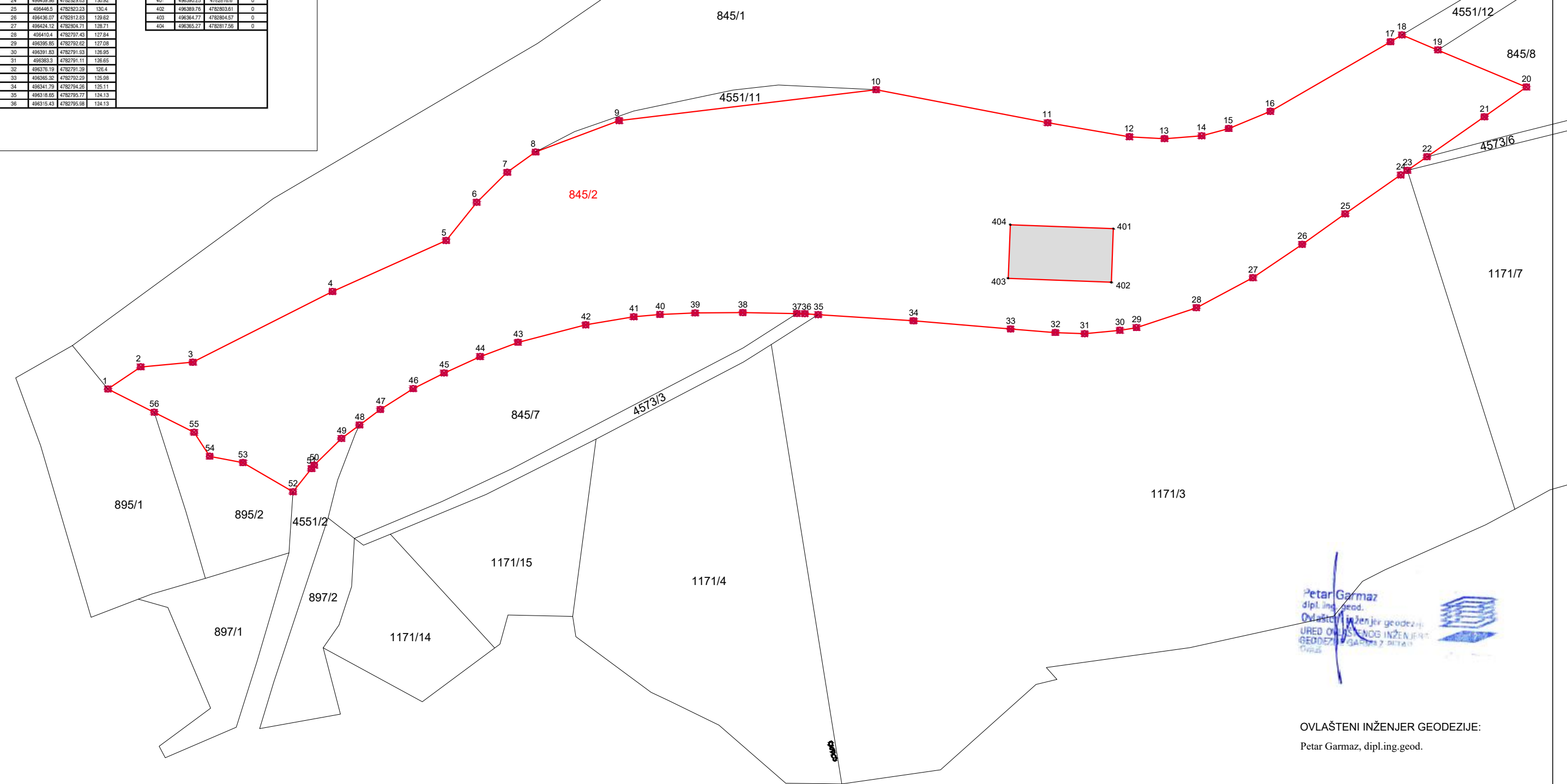

Petar Garmaz
 dipl. ing. geod.
 Ovlašteni inženjer geodezije
 UREDOVAŠTVO INŽENJER
 GEODEZIJE PETAR GARMAZ
 DITAIĆ
 HVAR

OVLAŠTENI INŽENJER GEODEZIJE:
 Petar Garmaz, dipl.ing.geod.

DATUM IZRADE:
 27.04.2018. godine

HIDROPLAN d.o.o.
 Horvaćanska cesta 17a, 10 000 Zagreb, Hrvatska
 Tel: +385 1 38 40 529; Fax: +385 1 36 80 800
 www.hidroplan.hr, hidroplan@hidroplan.hr

Investitor:
GRAD HVAR
 Ulica Milana Kukurina 2
 21450 Hvar

Građevina:
**RECIKLAŽNO DVORIŠTE
 I SORTIRNICA**
 Grad Hvar

ETAPA 3
 Razina projekta:
**GLAVNI ARHITEKTONSKI
 PROJEKT**

Sadržaj:
GEODETSKA SITUACIJA GRAĐEVNE ČESTICE

Glavni projektant:
 Danijela Blažević, dipl.ing.arh.

Projektant:
 Danijela Blažević, dipl.ing.arh.

Suradnici:
 Dragica Pašović, dipl.ing.građ. Tea Polak, mag.ing.aedif
 Martina Cvjetičanin, dipl.ing.građ. Tea Pavković, mag.ing.aedif.
 Jurica Sakmardi, mag.ing.aedif. Matea Marić, mag.ing.aedif.
 Marko Romanjik, mag.ing.aedif. Borna Čondić, mag.ing.aedif.
 Igor Horvat, dipl.ing.građ. Mr.sc. Denis Stjepan Vedrina, dipl.kem.ing.

Mjerilo:
 1:1000

Datum:
 Prosinac, 2019.

Oznaka:
 TD 05/2019

ZOP:
 HVAR_E3/19

Mapa:
 A

Rev: 0 List: 1/1

Broj nacrtu:
 02

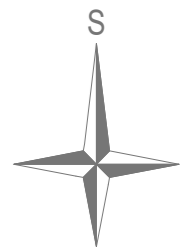
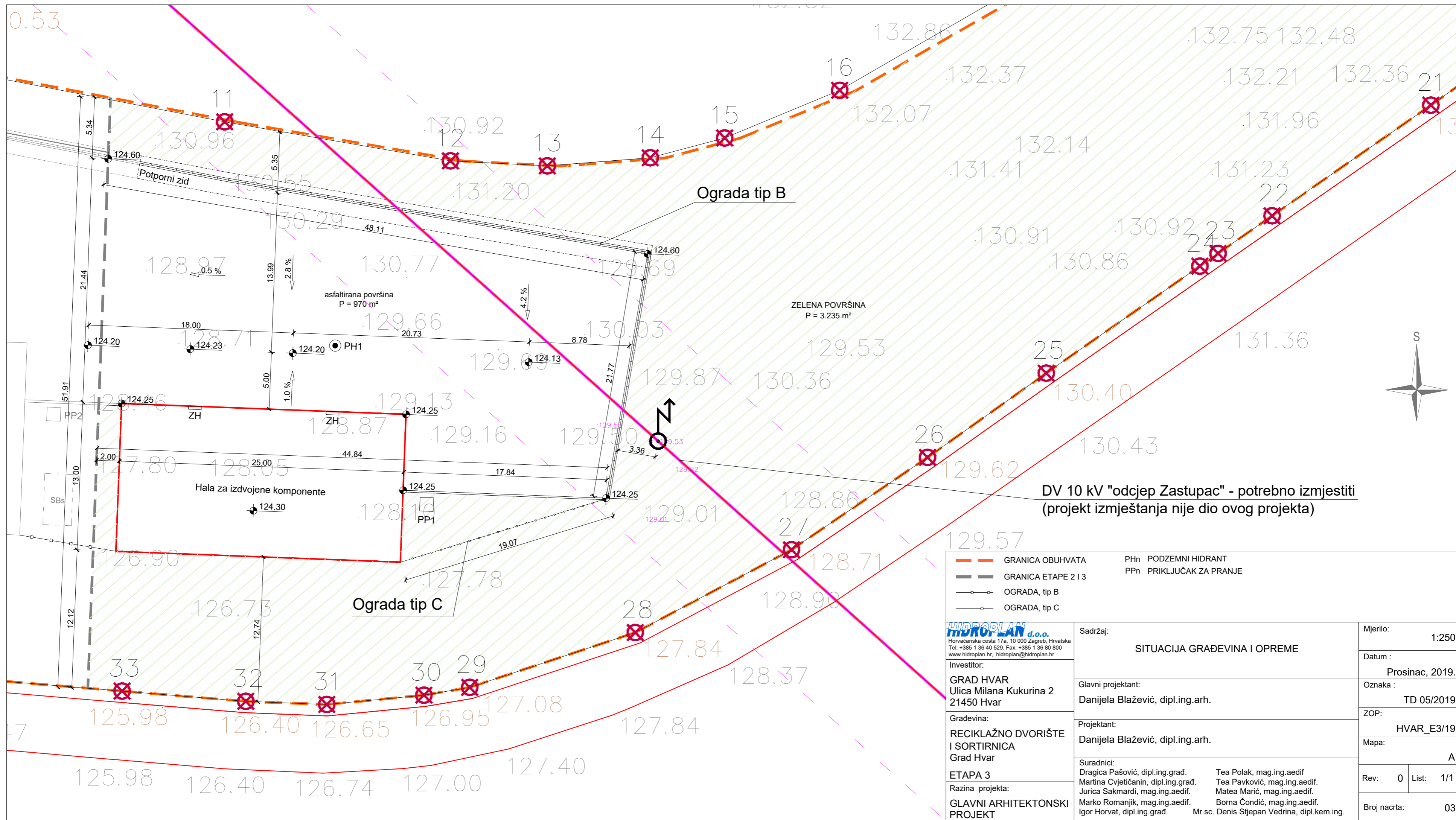

<p>— GRANICA OBUHVATA</p> <p>— GRANICA ETAPE 2 I 3</p> <p>— OGRADA, tip B</p> <p>— OGRADA, tip C</p>	<p>PHn PODZEMNI HIDRANT</p> <p>PPn PRIKLJUČAK ZA PRANJE</p>	<p>Mjerilo: 1:250</p> <p>Datum: Prosinac, 2019.</p> <p>Oznaka: TD 05/2019</p> <p>ZOP: HVAR_E3/19</p> <p>Mapa: A</p> <p>Rev: 0 List: 1/1</p> <p>Broj nacrta: 03</p>
<p>GRAD HVAR Ulica Milana Kukurina 2 21450 Hvar</p> <p>Investitor:</p>		<p>Sadržaj: SITUACIJA GRAĐEVINA I OPREME</p>
<p>Gradjevina: RECIKLAŽNO DVORIŠTE I SORTIRNICA Grad Hvar</p> <p>ETAPA 3</p> <p>Razina projekta: GLAVNI ARHITEKTONSKI PROJEKT</p>		<p>Glavni projektant: Danijela Blažević, dipl.ing.arh.</p> <p>Projektant: Danijela Blažević, dipl.ing.arh.</p> <p>Suradnici: Dragica Pašović, dipl.ing.grad. Tea Polak, mag.ing.aedif. Martina Cvjetičanin, dipl.ing.grad. Tea Pavković, mag.ing.aedif. Jurica Sakmardi, mag.ing.aedif. Matea Marić, mag.ing.aedif. Marko Romanjik, mag.ing.aedif. Borna Čondić, mag.ing.aedif. Igor Horvat, dipl.ing.grad. Mr.sc. Denis Stjepan Vedrina, dipl.kem.ing.</p>

DV 10 kV "odcjep Zastupac" - potrebno izmjestiti (projekt izmještanja nije dio ovog projekta)

asfaltirana površina
P = 970 m²

ZELENA POVRŠINA
P = 3.235 m²

Hala za izdvojene komponente

Ograda tip B

Ograda tip C

Potporni zid

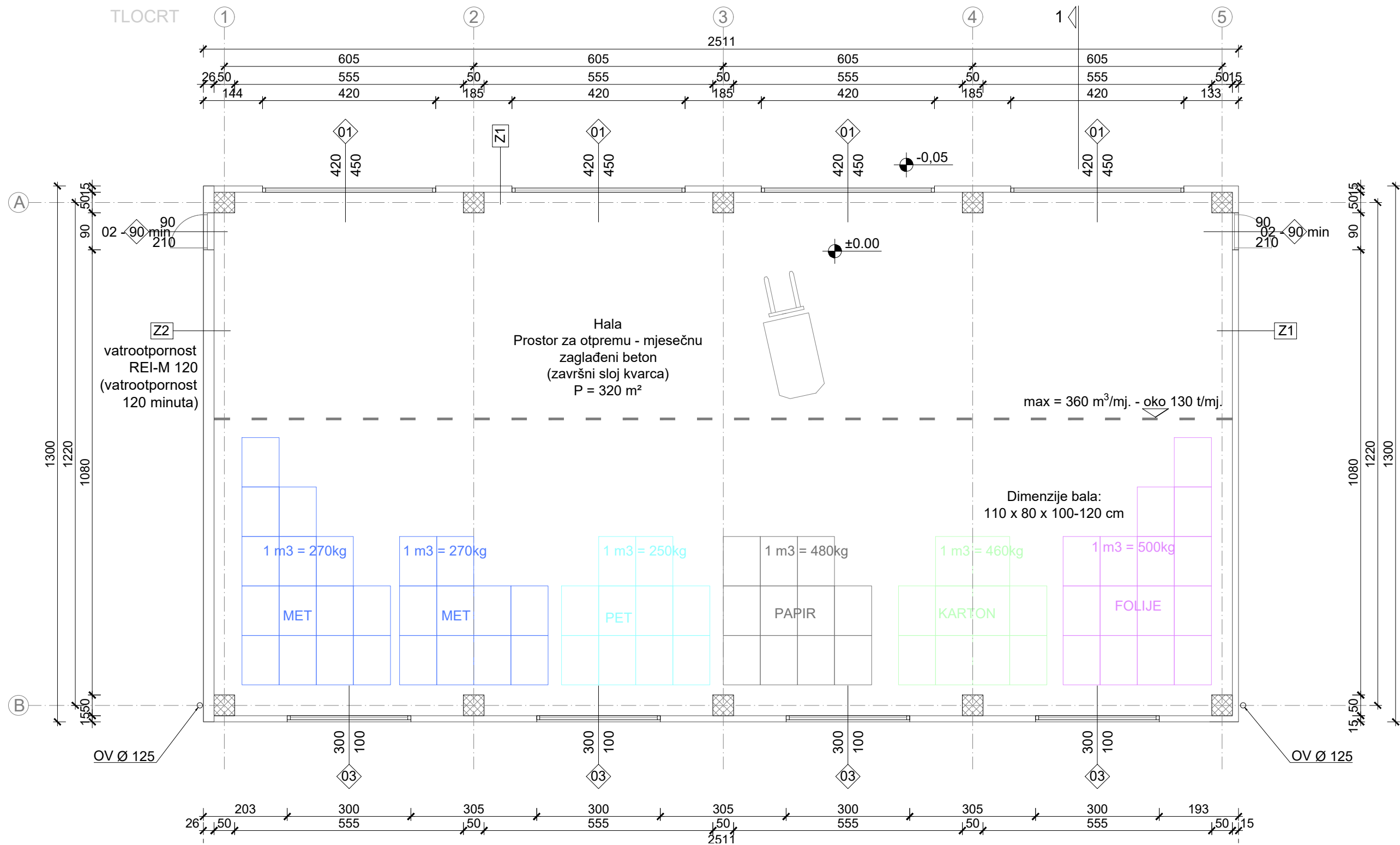

±0,00 - temeljna ploča = 124,30 m.n.m.

HIDROPLAN d.o.o.
 Horvaćanska cesta 17a, 10 000 Zagreb, Hrvatska
 Tel: +385 1 36 40 529, Fax: +385 1 36 80 800
 www.hidroplan.hr, hidroplan@hidroplan.hr

Investitor:
GRAD HVAR
 Ulica Milana Kukurina 2
 21450 Hvar

Građevina:
**RECIKLAŽNO DVORIŠTE
 I SORTIRNICA**
 Grad Hvar

ETAPA 3
 Razina projekta:
**GLAVNI ARHITEKTONSKI
 PROJEKT**

Sadržaj:

**HALA ZA IZDVOJENE KOMPONENTE
 TLOCRT**

Glavni projektant:
 Danijela Blažević, dipl.ing.arh.

Projektant:
 Danijela Blažević, dipl.ing.arh.

Suradnici:
 Dragica Pašović, dipl.ing.građ. Tea Polak, mag.ing.aedif
 Martina Cvjetičanin, dipl.ing.građ. Tea Pavković, mag.ing.aedif.
 Jurica Sakmardi, mag.ing.aedif. Matea Marić, mag.ing.aedif.
 Marko Romanjik, mag.ing.aedif. Borna Čondić, mag.ing.aedif.
 Igor Horvat, dipl.ing.građ. Mr.sc. Denis Stjepan Vedrina, dipl.kem.ing.

Mjerilo:
1:100

Datum:
 Prosinac, 2019.

Oznaka:
 TD 05/2019

ZOP:
 HVAR_E3/19

Mapa:
 A

Rev: 0 List: 1/1

Broj nacrt: **04**

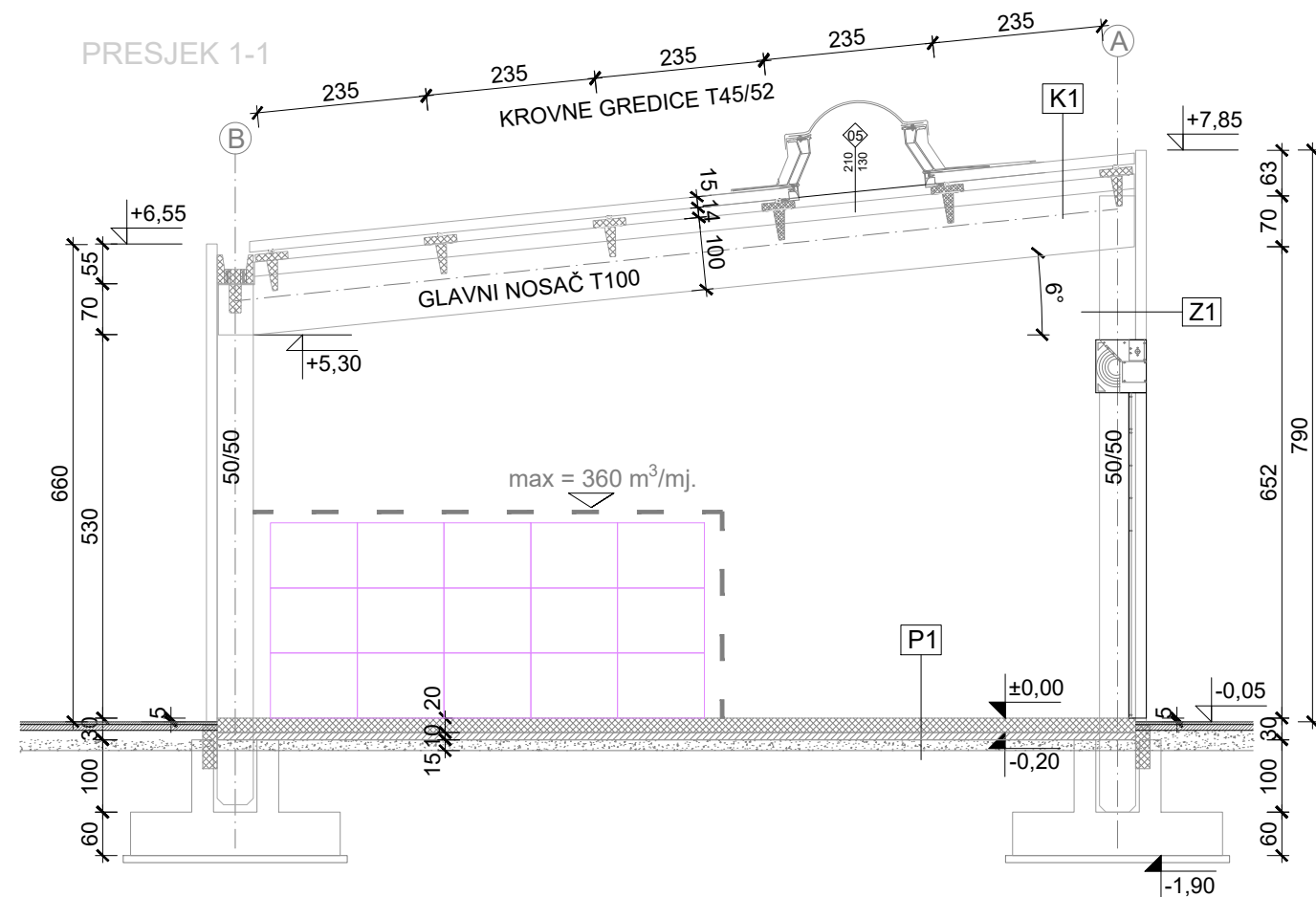

- Z1 - betonske vertikalne fasadne ploče 15 cm
- K1 - krovni sendvič panel 10 cm
- betonska konstrukcija
- P1 - ab ploča sa završnim slojem
kvarcnog pijeska 20 cm
- podložni beton 10 cm
- šljunak 15 cm
- temeljno tlo

±0,00 - temeljna ploča = 124,30 m.n.m.

HIDROPLAN d.o.o. Horvaćanska cesta 17a, 10 000 Zagreb, Hrvatska Tel: +385 1 36 40 529, Fax: +385 1 36 80 800 www.hidroplan.hr, hidroplan@hidroplan.hr	Sadržaj:	Mjerilo:
	HALA ZA IZDVOJENE KOMPONENTE PRESJEK	
Investitor:	Glavni projektant:	Datum :
GRAD HVAR Ulica Milana Kukurina 2 21450 Hvar	Danijela Blažević, dipl.ing.arh.	Prosinc, 2019.
Građevina:	Projektant:	Oznaka :
RECIKLAŽNO DVORIŠTE I SORTIRNICA Grad Hvar	Danijela Blažević, dipl.ing.arh.	TD 05/2019
ETAPA 3	Suradnici:	ZOP:
Razina projekta:	Dragica Pašović, dipl.ing.građ. Martina Cvjetičanin, dipl.ing.građ. Jurica Sakmardi, mag.ing.aedif. Marko Romanjik, mag.ing.aedif. Igor Horvat, dipl.ing.građ.	HVAR_E3/19
GLAVNI ARHITEKTONSKI PROJEKT	Tea Polak, mag.ing.aedif. Tea Pavković, mag.ing.aedif. Matea Marić, mag.ing.aedif. Borna Čondić, mag.ing.aedif. Mr.sc. Denis Stjepan Vedrina, dipl.kem.ing.	Mapa:
		A
		Rev: 0 List: 1/1
		Broj nacrt: 05

5 PROČELJE SJEVER

4

3

2

1

±7.85

±5.50

±0.05

420

450

1 PROČELJE JUG

2

3

4

5

±7.85

±5.50

AB sendvič panel

±0.05

OV Ø 125

±0,00 - temeljna ploča = 124,30 m.n.m.

HIDROPLAN d.o.o.
 Horvaćanska cesta 17a, 10 000 Zagreb, Hrvatska
 Tel: +385 1 36 40 529, Fax: +385 1 36 80 800
 www.hidroplan.hr, hidroplan@hidroplan.hr

Investitor:
GRAD HVAR
 Ulica Milana Kukurina 2
 21450 Hvar

Građevina:
**RECIKLAŽNO DVORIŠTE
 I SORTIRNICA**
 Grad Hvar

ETAPA 3
 Razina projekta:
**GLAVNI ARHITEKTONSKI
 PROJEKT**

Sadržaj:	HALA ZA IZDOVJENE KOMPONENTE PROČELJA		Mjerilo:	1:100	
Glavni projektant: Danijela Blažević, dipl.ing.arh.			Datum :	Prosinac, 2019.	
Projektant: Danijela Blažević, dipl.ing.arh.	Projektant:	Oznaka :		TD 05/2019	
Suradnici: Dragica Pašović, dipl.ing.građ. Martina Cvjetičanin, dipl.ing.građ. Jurica Sakmardi, mag.ing.aedif. Marko Romanjik, mag.ing.aedif. Igor Horvat, dipl.ing.građ.	Tea Polak, mag.ing.aedif. Tea Pavković, mag.ing.aedif. Matea Marić, mag.ing.aedif. Borna Čondić, mag.ing.aedif. Mr.sc. Denis Stjepan Vedrina, dipl.kem.ing.	ZOP:	HVAR_E3/19		
		Mapa:	A		
		Rev:	0	List:	1/2
		Broj nacrt:	06		

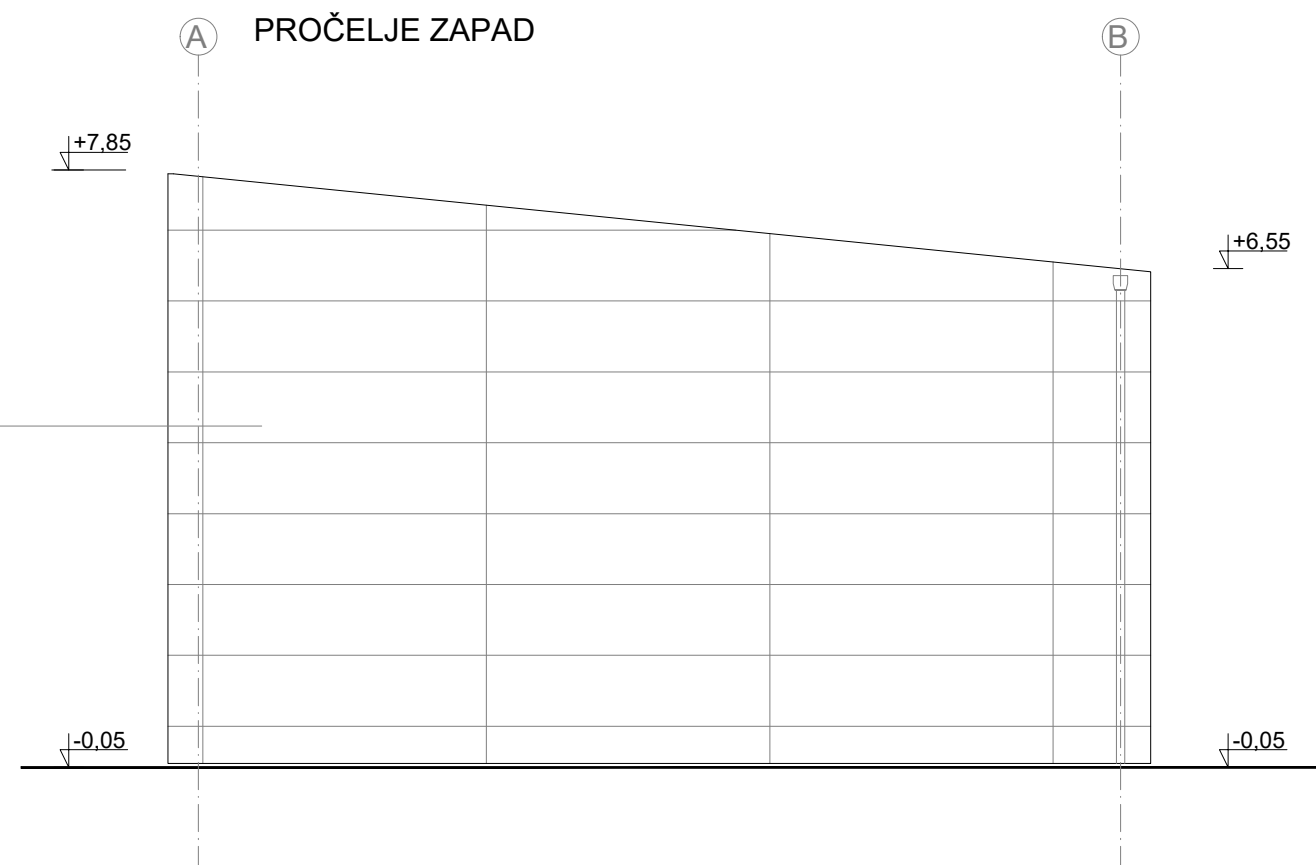
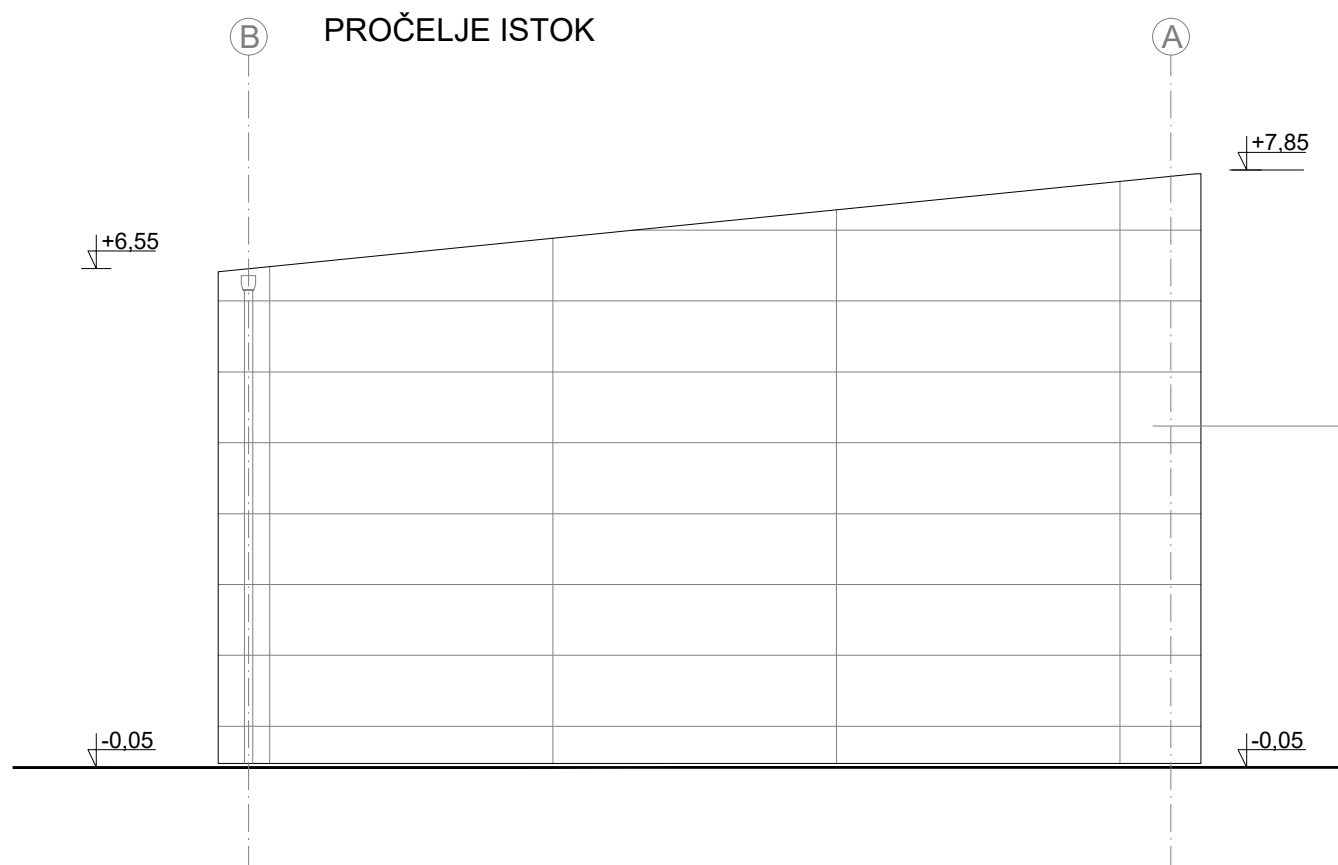

AB sendvič panel

±0,00 - temeljna ploča = 124,30 m.n.m.

 Horvaćanska cesta 17a, 10 000 Zagreb, Hrvatska Tel: +385 1 36 40 529, Fax: +385 1 36 80 800 www.hidroplan.hr, hidroplan@hidroplan.hr	Sadržaj:	Mjerilo:
	HALA ZA IZDVOJENE KOMPONENTE PROČELJA	
Investitor:	Glavni projektant:	Datum :
GRAD HVAR Ulica Milana Kukurina 2 21450 Hvar	Danijela Blažević, dipl.ing.arh.	Prosinač, 2019.
Građevina:	Projektant:	Oznaka :
RECIKLAŽNO DVORIŠTE I SORTIRNICA Grad Hvar	Danijela Blažević, dipl.ing.arh.	TD 05/2019
ETAPA 3	Suradnici:	ZOP:
Razina projekta:	Dragica Pašović, dipl.ing.građ. Martina Cvjetičanin, dipl.ing.građ. Jurica Sakmardi, mag.ing.aedif. Marko Romanjik, mag.ing.aedif. Igor Horvat, dipl.ing.građ.	HVAR_E3/19
GLAVNI ARHITEKTONSKI PROJEKT	Tea Polak, mag.ing.aedif. Tea Pavković, mag.ing.aedif. Matea Marić, mag.ing.aedif. Borna Čondić, mag.ing.aedif. Mr.sc. Denis Stjepan Vedrina, dipl.kem.ing.	Mapa:
		A
		Rev: 0 List: 2/2
		Broj nacrt: 06

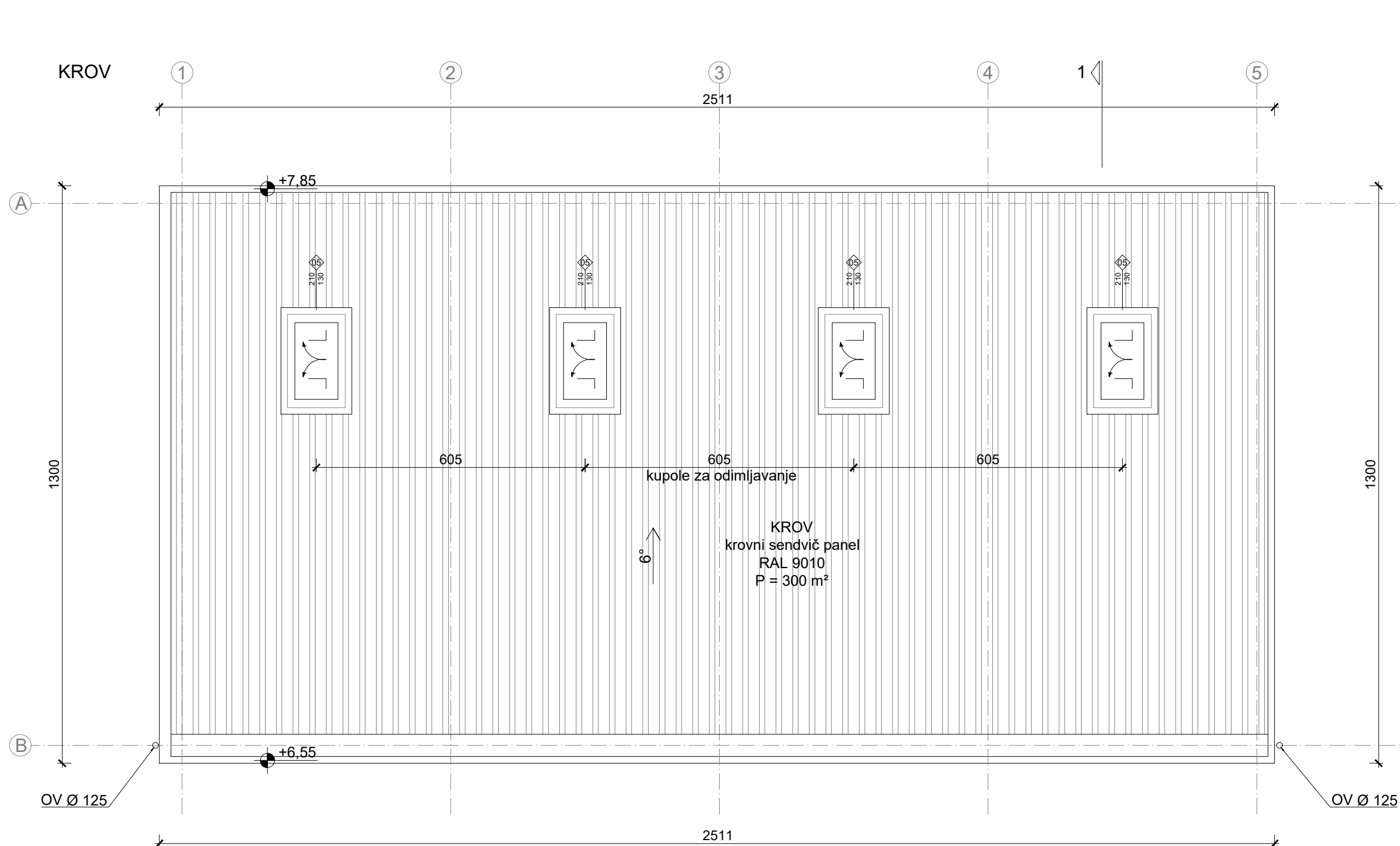

±0,00 - temeljna ploča = 124,30 m.n.m.

 Horvaćanska cesta 17a, 10 000 Zagreb, Hrvatska Tel: +385 1 36 40 529, Fax: +385 1 36 80 800 www.hidroplan.hr, hidroplan@hidroplan.hr	Sadržaj:	Mjerilo:
	HALA ZA IZDVOJENE KOMPONENTE TLOCRT KROVA	
Investitor:	Glavni projektant:	Datum :
GRAD HVAR Ulica Milana Kukurina 2 21450 Hvar	Danijela Blažević, dipl.ing.arh.	Prosinac, 2019.
Građevina:	Projektant:	Oznaka :
RECIKLAŽNO DVORIŠTE I SORTIRNICA Grad Hvar	Danijela Blažević, dipl.ing.arh.	TD 05/2019
ETAPA 3	Suradnici:	ZOP:
Razina projekta:	Dragica Pašović, dipl.ing.građ. Martina Cvjetičanin, dipl.ing.građ. Jurica Sakmardi, mag.ing.aedif. Marko Romanjik, mag.ing.aedif. Igor Horvat, dipl.ing.građ.	HVAR_E3/19
GLAVNI ARHITEKTONSKI PROJEKT	Tea Polak, mag.ing.aedif Tea Pavković, mag.ing.aedif. Matea Marić, mag.ing.aedif. Borna Čondić, mag.ing.aedif. Mr.sc. Denis Stjepan Vedrina, dipl.kem.ing.	Mapa:
		A
		Rev: 0 List: 1/1
		Broj nacrt: 07

SEGMENTI OGRADE_TIP B
dio ograde temeljen na temeljima samcima.

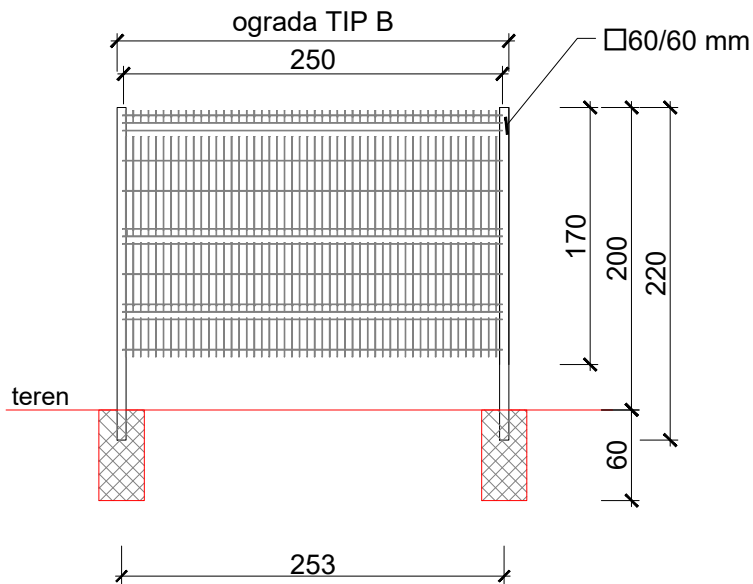

PRESJEK TEMELJA SAMCA
(ograda tip B)

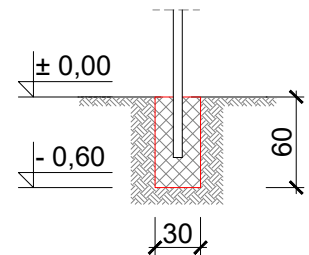

SEGMENTI OGRADE_TIP C
na ab potpornom zidu

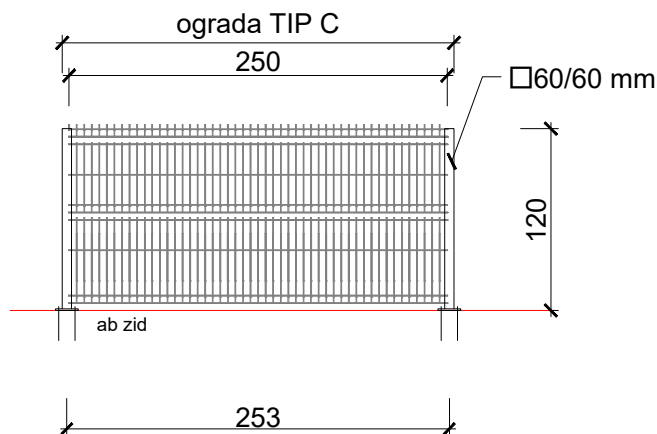

HIIDROPLAN d.o.o.
Horvaćanska cesta 17a, 10 000 Zagreb, Hrvatska
Tel: +385 1 36 40 529, Fax: +385 1 36 80 800
www.hidroplan.hr, hidroplan@hidroplan.hr

Investitor:

GRAD HVAR
Ulica Milana Kukurina 2
21450 Hvar

Građevina:

RECIKLAŽNO DVORIŠTE
I SORTIRNICA
Grad Hvar

ETAPA 3

Razina projekta:

GLAVNI ARHITEKTONSKI
PROJEKT

Sadržaj:

OGRADA etape 2

Glavni projektant:

Danijela Blažević, dipl.ing.arh.

Projektant:

Danijela Blažević, dipl.ing.arh.

Suradnici:

Dragica Pašović, dipl.ing.građ.

Martina Cvjetičanin, dipl.ing.građ.

Jurica Sakmardi, mag.ing.aedif.

Marko Romanjik, mag.ing.aedif.

Igor Horvat, dipl.ing.građ.

Tea Polak, mag.ing.aedif

Tea Pavković, mag.ing.aedif.

Matea Marić, mag.ing.aedif.

Borna Čondić, mag.ing.aedif.

Mr.sc. Denis Stjepan Vedrina, dipl.kem.ing.

Mjerilo:

1:50

Datum :

Prosinac, 2019.

Oznaka :

TD 05/2019

ZOP:

HVAR_E3/19

Mapa:

A

Rev:

0

List:

1/1

Broj nacrt:

08

HIDROPLAN d.o.o.	RECIKLAŽNO DVORIŠTE I SORTIRNICA – Grad Hvar ETAPA 3 – Hala za izdvojene komponente otpada Glavni arhitektonski projekt – vodeća mapa	ZOP HVAR_E3/19 TD 05/2019 MAPA A
------------------	---	--

7. MJERE ZAŠTITE OD POŽARA

Pristup vozilima pa tako i vatrogasni pristup (za prometnice koje udovoljavaju odredbama Pravilnika o vatrogasnim pristupima), moguće je s javnoprometne površine.

Za eventualnu vatrogasnu intervenciju na predmetnoj građevini zaduženo je DVD Hvar. Pristup do predmetne građevine i manipulativna površina za rad vatrogasnih vozila bit će osigurana sa jedne strane. Obzirom na visinu građevine, operativne površine za rad vatrogasnih vozila mogu biti na maksimalnoj udaljenosti 12 m od vanjskog zida građevine. Površine za rad vatrogasnih vozila moraju imati potrebnu osovinsku nosivost od 100 kN/osovini. Sve površine za rad vatrogasnih vozila moraju biti projektirane su u jednoj ravnini, sukladno članku 17. Pravilnika o uvjetima za vatrogasne pristupe (NN 35/94, 55/94) i Pravilnika o izmjenama i dopunama Pravilnika o uvjetima za vatrogasne pristupe (NN 142/03). Uspon ili pad u vatrogasnom prilazu ne smije prelaziti 12% nagiba. Prijelaz iz uspona u pad ili iz pada u uspon treba se izvesti okomitom krivinom, čiji radijus mora iznositi najmanje 15 m.

Širina površine planirane za operativni rad vatrogasnih vozila postavljene paralelno s vanjskim zidovima građevine, treba biti najmanje 5,5 m a dužina 11 m. Predmetna građevina ne spada u kategoriju visokih građevina.

Sukladno Pravilniku o otpornosti na požar i drugim zahtjevima koje građevine moraju zadovoljiti u slučaju požara (NN 29/13 i 87/15) predmetna građevina će prema zahtjevnosti zaštite od požara biti razvrstana u sljedeću podskupinu ZPS 2 - slobodno stojeće zgrade i zgrade u nizu, koje sadrže do tri nadzemne etaže s kotom poda najviše etaže za boravak ljudi do 7,00 metara mjereno od kote vanjskog terena s kojeg je moguća intervencija vatrogasaca, odnosno evakuacija ugroženih osoba, i koje sadrže najviše tri stana odnosno najviše tri poslovne jedinice pojedinačne tlocrtne (bruto) površine do 400,00 m² i ukupno do 100 korisnika.

Primijenjena su sljedeća tehničko rješenje izlaznih puteva za spašavanje osoba (broj, značajke i označavanje):

- sukladno članku 8. pravilnika o zaštiti od požara u skladištima (NN 93/08) iz skladišta koje je površine preko 300 m² moraju biti osigurana najmanje dva izlaza, razmaknuta za najmanje pola dijagonale požarnog odjeljka, od kojih oba izlaze direktno na vanjski prostor,
- visina uskladištavanja robe bit će manja od 9 m (klasično skladište)
- u skladištima površine iznad 300 m², roba se mora skladištiti (slagati) u pojedinačne cjeline na površini od najviše 150 m² s međusobnim razmacima od najmanje 2,4 m.
- izlazi i evakuacijski putovi moraju biti raspoređeni tako da udaljenost do izlaza od bilo koje točke skladišnog prostora ne prelazi 40 m, iz razloga što prostor skladišta neće biti štićen stabilnim sustavom za gašenje požara - sprinkler. iznad evakuacijskih putova ne smiju biti materijali koji gorenjem, kapanjem ili na drugi način ugrožavaju sigurnu evakuaciju.

HIDROPLAN d.o.o.	RECIKLAŽNO DVORIŠTE I SORTIRNICA – Grad Hvar ETAPA 3 – Hala za izdvojene komponente otpada Glavni arhitektonski projekt – vodeća mapa	ZOP HVAR_E3/19 TD 05/2019 MAPA A
------------------	---	--

- sva vrata na putu za evakuaciju moraju biti široka najmanje 0,8 m, moraju biti zaokretna, otvarati se prema van i ne smiju imati prag. ako su vrata na putu za evakuaciju šira od 1,25 m, na njima se moraju napraviti zaokretna evakuacijska vrata.
- brave na vratima koja se nalaze na evakuacijskim putovima, moraju imati mogućnost otvaranja vrata s unutarnje strane bez upotrebe ključa ili alata.
- vrata na evakuacijskim putovima koja vode izravno na vanjski (slobodni) prostor moraju biti od negorivog materijala.
- evakuacijski put mora biti širok najmanje 80 cm, uvijek slobodan i nezakrčen.
- putovi za evakuaciju moraju biti označeni oznakama na podu skladišta i praćeni odgovarajućim znacima na vidljivim mjestima koji nedvosmisleno upućuju prema izlazu iz objekta. boja i veličina znakova mora biti usklađena s hrvatskim normom.
- udaljenost uskladištene robe od svih rasvjetnih tijela mora biti najmanje 0,5 m. sva rasvjetna tijela moraju biti opremljena zaštitnom armaturom, koja će štititi rasvjetno tijelo od mehaničkih oštećenja. udaljenost uskladištene robe od električnih ormara, zidnih ormarića i razdjelnika mora biti najmanje 1 m.
- na putevima evakuacije i evakuacijskim izlazima mora biti projektirana protupanična rasvjeta koja osigurava napuštanje na siguran način i u najkraćem mogućem vremenu ugroženog prostora. Nestankom mrežnog napona dolazi do automatskog paljenja predmetnih svjetiljki (opremljene vlastitim akumulatorskim baterijama). Svjetiljke moraju biti projektirane u skladu s HRN EN 1838 (Svjetlo i rasvjeta – Nužna rasvjeta) i moraju imati projektiranu autonomiju rada od 60 minuta. Nivo osvjetljenosti za evakuacijske puteve definiran je u širini do 2 m i to:
 - 1 lx na centralnim osima u širini od 1 m
 - 0,5 lux na preostalom dijelu širine puta

Podloga svjetiljki koje označavaju puteve evakuacije mora biti zelene boje, a oznake na svjetiljki bijele boje.

- u skladištu je zabranjeno pušenje i upotreba otvorenog plamena, o čemu moraju postojati odgovarajuće oznake.
- sprave i uređaji za vakumiranje folija ne smiju imati mogućnost bilo kakve toplinske funkcije. ukoliko to nije slučaj predmetni uređaji moraju biti opremljeni s kontrolom temperature i vremenskom zadržkom te ih treba postaviti izvan prostora za skladištenje i prostora za transportna sredstva. nakon pakiranja robe pomoću vakumirane folije mora se provesti infracrvena kontrola, tako da se eventualno postojeća mjesta sa žarom ne bi unijela u skladišni prostor.
- na ulazu u skladište, a po potrebi i lokalno, postavljaju se sljedeći znakovi upozorenja:
»ZABRANJENO PUŠENJE I PRISTUP S OTVORENIM PLAMENOM«

HIDROPLAN d.o.o.	RECIKLAŽNO DVORIŠTE I SORTIRNICA – Grad Hvar ETAPA 3 – Hala za izdvojene komponente otpada Glavni arhitektonski projekt – vodeća mapa	ZOP HVAR_E3/19 TD 05/2019 MAPA A
------------------	---	--

Potrebna širina horizontalnih izlaza izračunata je prema Pravilniku o otpornosti na požar i drugim zahtjevima koje građevine moraju zadovoljiti u slučaju požara (NN 29/13 i 87/15).

Predviđene mjere zaštite od požara požarnog odjeljka su:

POŽARNI ODJELJAK	NAMJENA	PREDVIĐENI SUSTAVI ZAŠTITE
SKL1	Skladište	<ul style="list-style-type: none"> • unutarnja hidrantska mreža • vatrogasni aparati • sustav prirodnog odvođenja dima i topline • stabilni sustav za dojavu požara + tipkalo za aktiviranje ručnog otvaranja otvora za prirodno odvođenje dima i topline

Unutarnja hidrantska mreža

Prostori navedeni u prethodnoj tablici moraju biti šticeeni unutarnjom hidrantskom mrežom sa zidnim hidrantima. Na najnepovoljnijem mjestu unutarnja hidrantska za gašenje požara mora imati protočnu količinu vode najmanje jednaku količini navedenoj u tablici 1. koja je tiskana uz Pravilnik o hidrantskoj mreži za gašenje požara (NN 8/06), a najniži tlak na mlaznici kod minimalne protočne količine ne smije biti manji od 0,25 Mpa.

Potrebna protočna količina vode u požarnim odjeljcima:

Požarni odjeljak	Naziv požarnog odjeljka	Ukupno specifično Požarno opterećenje (MJ/m ²)	Najmanja protočna količina vode kroz mlaznicu/mlaznice (l/min)
SKL1	Skladište	>2.000	450

Vanjska hidrantska mreža

Predmetna građevina mora biti šticeena vanjskom hidrantskom mrežom. Hidranti moraju biti izvedeni tako da omoguće sigurno i efikasno rukovanje i uporabu. Najmanji tlak na izlazu iz bilo kojeg hidranta vanjske hidrantske mreže za gašenje požara ne smije biti manji od 0,25 MPa, kod propisanog protoka vode. Vanjski hidranti moraju biti izvedeni sukladno HRN DIN 3222. **Potrebna količina vode za vanjsku hidrantsku mrežu iznosi 1200 l/min, u trajanju od 2 sata.**

Raspored (točna pozicija) vanjskih hidranata prikazan je na nacrtu mjere zaštite od požara: Situacija građevina – ZOP.

Proračun vanjske hidrantske mreže definiran je u sklopu projekta G-ViK Građevinski projekt - vodoopskrba i odvodnja.

Kao siguran izvor vode u trajanju od 120 minuta koristi se spremnik protupožarne vode koji se izvodi u etapi 2. U spremniku se izvodi zasebna komora u kojoj će biti smještena crpka za opskrbu hidrantske mreže (hidrostanica). Spremnik se sastoji od 3 komore (za sanitarne vode, za protupožarnu vodu i za pumpe). Komora za sanitarnu vodu ima kapacitet od 50 m³, a komora za protupožarnu vodu 175 m³. Ugradit će se i sklopka razine koja će signalizirati kada u

HIDROPLAN d.o.o.	RECIKLAŽNO DVORIŠTE I SORTIRNICA – Grad Hvar ETAPA 3 – Hala za izdvojene komponente otpada Glavni arhitektonski projekt – vodeća mapa	ZOP HVAR_E3/19 TD 05/2019 MAPA A
------------------	---	--

spremniku neće biti projektiranih 225 m³ vode. U tom slučaju potrebno je osigurati nedostatak vode.

Vatrogasni aparati

U predmetnoj građevini moraju biti postavljeni vatrogasni aparati. Aparati za gašenje požara postavljaju se na lako uočljiva i trajno pristupačna mjesta, tako da ručka za nošenje aparata ne smije biti na visini većoj od 1,50 m mjereno od poda, prema članku 14. stavak 2. Pravilnika o vatrogasnim aparatima (NN 101/11 i 74/13). Mjesto postavljanja vatrogasnog aparata u prostorijama čija je površina veća od 50 m² označava se naljepnicom sukladno važećoj hrvatskoj normi HRN EN ISO 7010:2013 Grafički simboli – Boje i znakovi sigurnosti – Registrirani znakovi sigurnosti.

Aparati za gašenje požara po požarnim odjeljcima:

PO	Naziv požarnog odjeljka	Površina m ²	Požarna opasnost	Potrebna jedinica gašenja (JG)	Razredi požara (A,B,F)	Potreban broj vatrogasnih aparata/ Tipsko žarište
SKL1	Skladište	320	Velika	54	A	4 kom (15JG) (55 A)

Položaj i raspored aparata i hidranata prikazani su na nacrtu Situacija građevina - ZOP.

Raspored (točna pozicija) vanjskih hidranata i hidraulički proračun vanjske hidrantske mreže detaljno su obrađeni u mapi 4: G-ViK - Građevinski projekt - vodoopskrba i odvodnja.

Sustav prirodnog odvođenja dima i topline i stabilni sustav za dojavu požara + tipkalo za aktiviranje ručnog otvaranja otvora za prirodno odvođenje dima i topline obrađeni su i dio su mape 6: V - Projekt sustava za automatsku dojavu požara i odimljavanja

Nacrti – mjere zaštite od požara:

1. Situacija građevina – ZOP 1:500
2. Hala za izdvojene komponente - tlocrt i presjek – ZOP 1:150

Glavni projektant: Danijela Blažević, dipl.ing.arh.

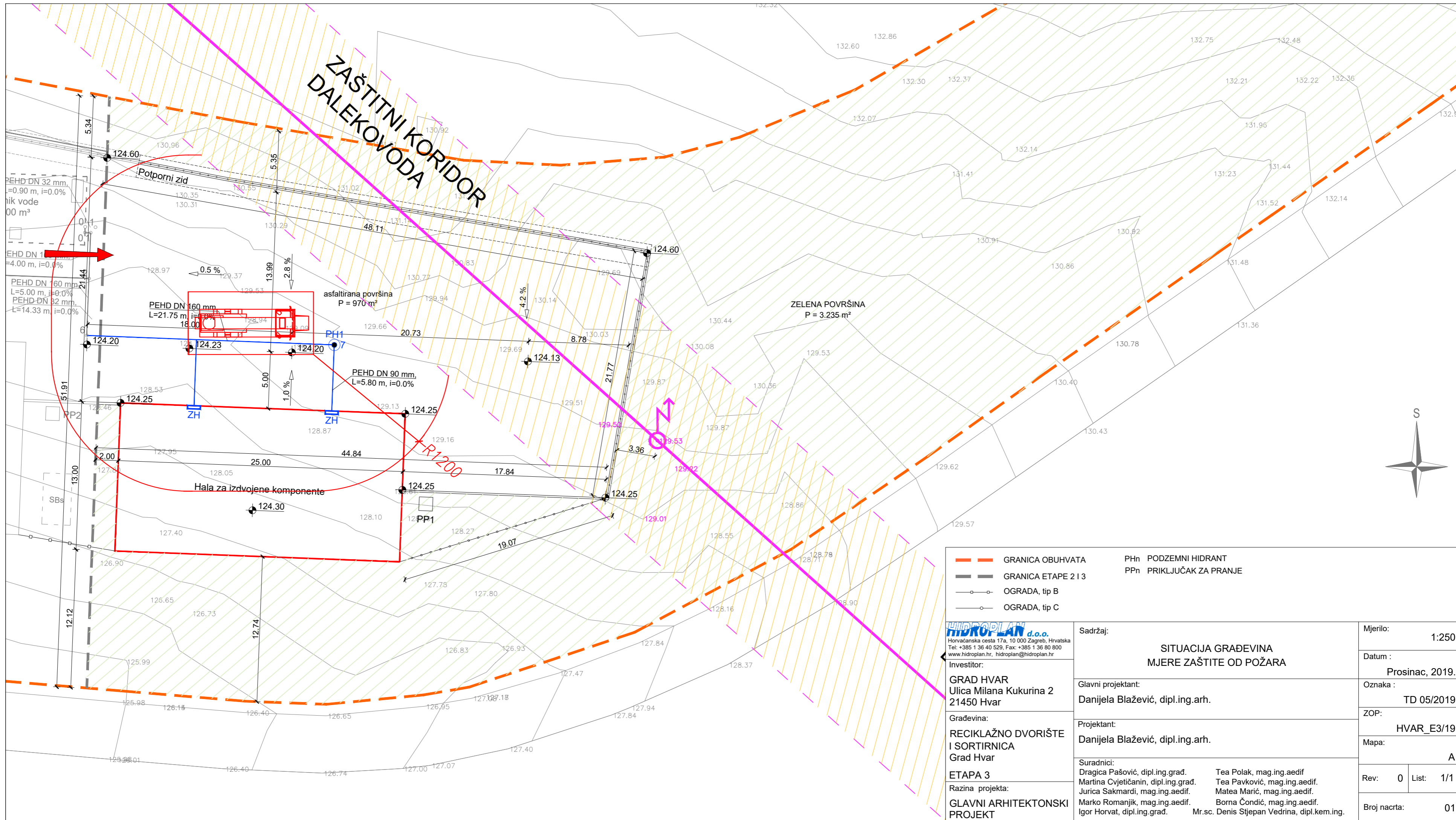

- GRANICA OBUHVATA
- GRANICA ETAPE 2 I 3
- OGRADA, tip B
- OGRADA, tip C
- PHn PODZEMNI HIDRANT
- PPn PRIKLJUČAK ZA PRANJE

HIDROPLAN d.o.o.
 Horvaćanska cesta 17a, 10 000 Zagreb, Hrvatska
 Tel: +385 1 36 40 529, Fax: +385 1 36 80 800
 www.hidroplan.hr, hidroplan@hidroplan.hr

Investitor:
GRAD HVAR
 Ulica Milana Kukurina 2
 21450 Hvar

Građevina:
RECIKLAŽNO DVORIŠTE I SORTIRNICA
 Grad Hvar

ETAPA 3
 Razina projekta:
GLAVNI ARHITEKTONSKI PROJEKT

Sadržaj:	SITUACIJA GRAĐEVINA MJERE ZAŠTITE OD POŽARA	Mjerilo:	1:250
		Datum :	Prosinac, 2019.
		Oznaka :	TD 05/2019
		ZOP:	HVAR_E3/19
		Mapa:	A
		Rev: 0	List: 1/1
		Broj nacrta:	01

Glavni projektant:
Danijela Blažević, dipl.ing.arh.

Projektant:
Danijela Blažević, dipl.ing.arh.

Suradnici:
 Dragica Pašović, dipl.ing.građ. Tea Polak, mag.ing.aedif.
 Martina Cvjetičanin, dipl.ing.građ. Tea Pavković, mag.ing.aedif.
 Jurica Sakmardi, mag.ing.aedif. Matea Marić, mag.ing.aedif.
 Marko Romanjik, mag.ing.aedif. Borna Čondić, mag.ing.aedif.
 Igor Horvat, dipl.ing.građ. Mr.sc. Denis Stjepan Vedrina, dipl.kem.ing.

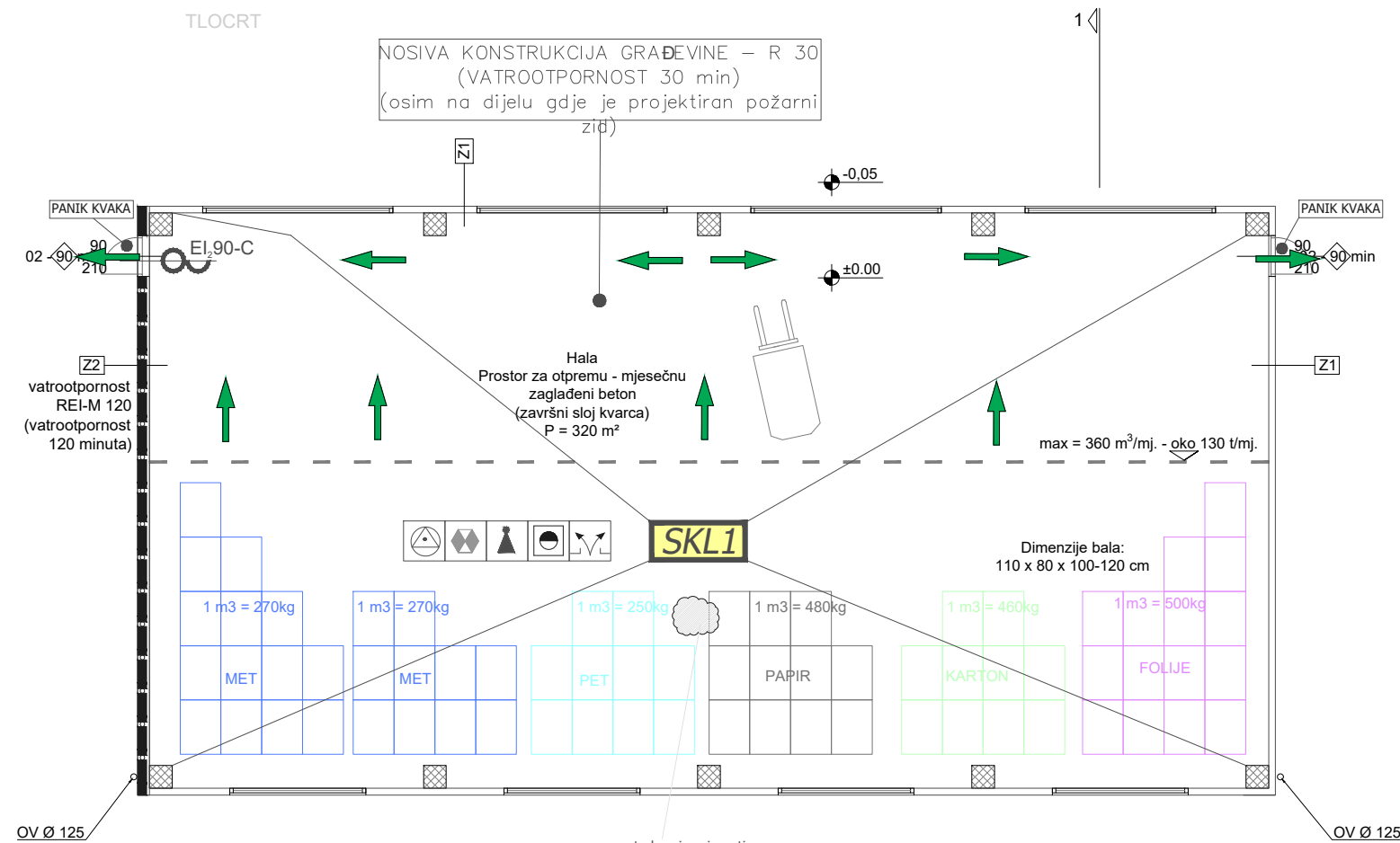
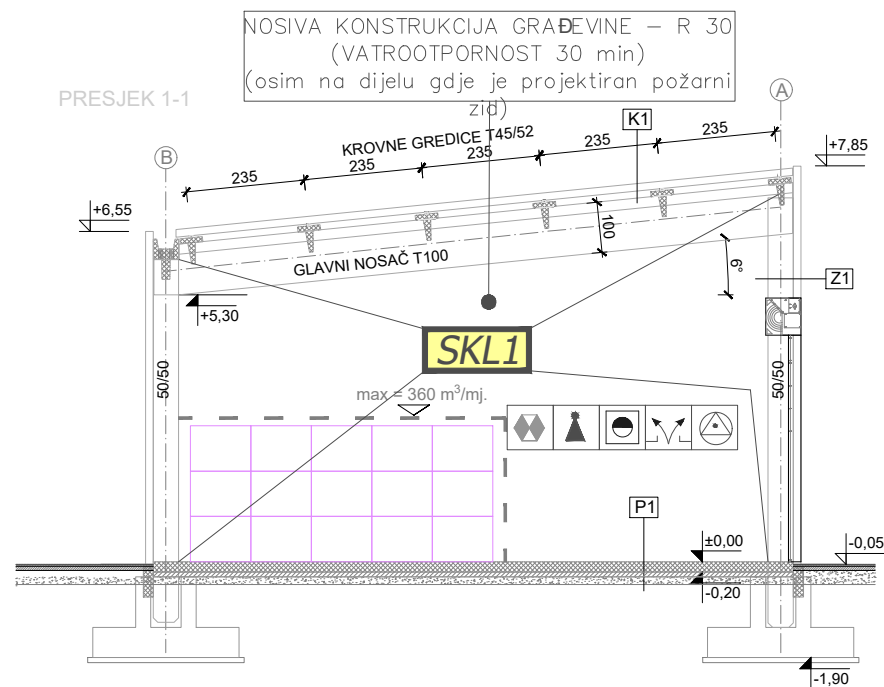

potrebno je osigurati odimljavanje skladišta u najvišijem dijelu minimalno 2% tlocrtno netto površine skladišta. potrebno je osigurati 6,40 m² efektivne površine otvora za odimljavanje

LEGENDA	
	OZNAKA POŽARNOG ODJELJKA
	VATROGASNI APARAT
	PROTUPANIČNA RASVJETA
	SMJER EVAKUACIJE
	OKOV ZA EVAKUACIJSKA VRATA PREMA HRN EN 179
	ZIDNI HIDRANT
	POŽARNI ZID REI-M 120 (VATROOPORNOST 120 min)
	SUSTAV PRIRODNOG ODIMLJAVANJA
	SUSTAV ZA AUTOMATSKU DOJAVU POŽARA

	SIMBOL PRIKAZUJE PROSTOR KOJI MORA BITI ŠTIĆEN AUTOMATSKIM SUSTAVOM ZA DOJAVU POŽARA.
	TOČNE POZICIJE JAVLJAČA POŽARA (RUČNI I AUTOMATSKI) BIT ĆE PRIKAZANE U GLAVNOM PROJEKTU SUSTAVA ZA DOJAVU POŽARA.
	SIMBOL PRIKAZUJE PROSTOR KOJI MORA BITI ŠTIĆEN MLAZOM UNUTARNJE HIDRANTSKE MREŽE.
	TOČNE POZICIJE UNUTARNJIH ZIDNIH HIDRANATA BIT ĆE PRIKAZANE U GLAVNOM PROJEKTU VODOOPSKRBE I ODVODNJE.

HIDROPLAN d.o.o.
Horvaćanska cesta 17a, 10 000 Zagreb, Hrvatska
Tel: +385 1 36 40 529, Fax: +385 1 36 80 800
www.hidroplan.hr, hidroplan@hidroplan.hr

Investitor:
GRAD HVAR
Ulica Milana Kukurina 2
21450 Hvar

Građevina:
RECIKLAŽNO DVORIŠTE I SORTIRNICA
Grad Hvar

ETAPA 3

Razina projekta:
GLAVNI ARHITEKTONSKI PROJEKT

Sadržaj:
HALA ZA IZDVOJENE KOMPONENTE - TLOCRT I PRESJEK
MJERE ZAŠTITE OD POŽARA

Glavni projektant:
Danijela Blažević, dipl.ing.arh.

Projektant:
Danijela Blažević, dipl.ing.arh.

Suradnici:
Dragica Pašović, dipl.ing.građ. Tea Polak, mag.ing.aedif
Martina Cvjetičanin, dipl.ing.građ. Tea Pavković, mag.ing.aedif.
Jurica Sakmardi, mag.ing.aedif. Matea Marić, mag.ing.aedif.
Marko Romanjik, mag.ing.aedif. Borna Čondić, mag.ing.aedif.
Igor Horvat, dipl.ing.građ. Mr.sc. Denis Stjepan Vedrina, dipl.kem.ing.

Mjerilo:
1:150

Datum:
Prosinac, 2019.

Oznaka:
TD 05/2019

ZOP:
HVAR_E3/19

Mapa:
A

Rev: 0 List: 1/1

Broj nacrt: **02**